

## VÁLLALKOZÁSI SZERZŐDÉS

Amely létrejött egyrészről a

**Magyar Tudományos Akadémia Létesítménygazdálkodási Központ**

Székhely: 1112 Budapest, Budaörsi út 45.

Intézményi azonosító: 039903

Statisztikai számjele: 15318406-8110-342-01

Adószám: 15318406-2-43

Számlavezető pénzüintézet: MÁK

Bankszámlaszám: 10032000-01717967

A Megbízó képviselője: Buskó Sándor igazgató

mint megrendelő, (továbbiakban: **Megrendelő**).

másrészről a

**Perfektum Építész Kft.**

Székhely: 1036 Budapest, Perc utca 2.

Levelezési cím: 1036 Budapest, Perc utca 2.

Adószám: 26295464-2-41

Közösségi adószám: HU 26295464

Pénzforgalmi számlaszám: 10918001-00000099-24800004

Pénzforgalmi szolgáltató: UniCredit Bank Hungary Zrt.

Képviseli: Czeglédy Gergő, Sárdi Zoltán Csaba, Táboriné Kovács Ildikó

Nyilvántartó cégbíróság neve: Fővárosi Törvényszék Cégbírósága

Cégjegyzékszám: 01-09-322624

mint Vállalkozó (a továbbiakban: **Vállalkozó**, együttesen: **Felek**, önállóan: **Fél**) között az alulírott napon és helyen az alábbi tartalommal.

### I. ELŐZMÉNYEK

- I.1. Megrendelő, mint ajánlatkérő „**az MTA Székház és Könyvtár rekonstrukciós munkálatainak előkészítése keretében az épületek alapozási tartószerkezeteinek állékonyság vizsgálata, szigetelési tanulmányterv készítése, valamint ehhez kapcsolódóan a Székház és könyvtár alapfalai feltárásának kivitelezése**” tárgyában a közbeszerzésekről szóló 2015. évi CXLI. törvény (a továbbiakban: Kbt.) 81. § szerinti uniós nyílt eljárást (a továbbiakban: közbeszerzési eljárás) folytatott le.
- I.2. Vállalkozó, mint ajánlattevő a közbeszerzési eljáráson részt vett, és figyelemmel arra, hogy Megrendelő Vállalkozó ajánlatát fogadta el nyertes ajánlatként a Felek a Kbt. szerinti törvényes határidőn belül szerződést kötnek egymással.

### II. A SZERZŐDÉS TÁRGYA

- II.1. Jelen szerződés alapján Vállalkozó feladata a jelen szerződés 1. számú mellékletét képező műszaki leírásban (a továbbiakban: műszaki leírás) meghatározottak elvégzése a Vállalkozó nyertes ajánlata és Megrendelő utasításai, valamint egyéb szakmai szokásoknak, hatályos jogszabályoknak megfelelően.
- II.2. Vállalkozó feladatát képezi különösen az alábbi feladatok elvégzése:

Az MTA Székház (1051 Budapest, Széchenyi István tér 9., hrsz. 24569, továbbiakban: Székház) – és az MTA Könyvtár és Információs Központ (1051 Budapest, Arany János u.

1., hrsz. 24570, továbbiakban: Könyvtár) épületek (együtt: épületegyüttes) alapozási tartószerkezeteinek vizsgálata:

#### **Szakértői munka**

- a tartószerkezetek felmérése,
- anyagtan vizsgálata,
- tartószerkezeti ellenőrzése,
- falnedvesség vizsgálata,
- falszigetelési tanulmányterv készítése.

#### **Kivitelezési munka:**

- alapfeltárások végzése,
- régészeti felügyelet biztosítása.

II.3. Vállalkozó kijelenti, hogy Megrendelő szerződéses célját megismerte, és elvállalja a jelen szerződésben rögzített feladatok teljes körű elvégzését a jelen szerződés IV.1. pontja szerinti díjért.

II.4. Vállalkozó kijelenti, hogy nincs olyan függőben levő kötelezettsége, amely kedvezőtlenül hat a jelen szerződésben foglaltak érvényességére, teljesítésére vagy saját teljesítési készségére, illetve képességére.

### **III. A SZERZŐDÉST ALKOTÓ DOKUMENTUMOK**

III.1. Szerződéses okmányok:

Felek teljes megállapodását a jelen szerződés törzsszövege, a közbeszerzési dokumentumok és Vállalkozó nyertes ajánlatának teljes tartalma /a Kbt. 44. §-ának (1) bekezdésében és a Polgári Törvénykönyvről szóló 2013. évi V. törvény (a továbbiakban: Ptk.) 2:47. §-ának (1) bekezdésében foglaltakra figyelemmel/ tartalmazza.

Közbeszerzési dokumentum: minden olyan dokumentum, amelyet az ajánlatkérő a közbeszerzés tárgya, illetve a közbeszerzési eljárás leírása vagy meghatározása érdekében hoz létre, illetve amelyre ennek érdekében hivatkozik, így különösen az eljárást megindító felhívás, műszaki leírás, ismertető, kiegészítő tájékoztatás, javasolt szerződéses feltételek, a gazdasági szereplők által benyújtandó dokumentumok mintái, részletes ártáblázat.

A Kbt. 136. § (2) bekezdése alapján a külföldi adóilletőségű Vállalkozó köteles a szerződéshez arra vonatkozó meghatalmazást csatolni, hogy az illetősége szerinti adóhatóságtól a magyar adóhatóság közvetlenül beszerezhet a Vállalkozóra vonatkozó adatokat az országok közötti jogsegély igénybevétele nélkül.<sup>1</sup>

III.2. Dokumentumhierarchia:

A fenti dokumentumok közötti, ugyanazon kérdésre vonatkozó bármely eltérés, ellentmondás, értelmezési nehézség esetén a dokumentumok hierarchiája (említési sorrendben a legmagasabb rendűvel kezdve) a következő: jelen szerződés, tárgyalási jegyzőkönyv(ek), kiegészítő tájékoztatásra adott ajánlatkérői válaszok (amennyiben erre sor került), ajánlattételi felhívás, egyéb közbeszerzési dokumentum, Vállalkozó, mint nyertes

---

<sup>1</sup> Amennyiben a nyertes ajánlattevő vonatkozásában releváns.

ajánlattevő ajánlata a Kbt. 44. §-ának (1) bekezdésében és a Ptk. 2:47. §-ának (1) bekezdésében foglaltakra figyelemmel. A jelen alpontban említett dokumentumok együttesen: **Szerződéses okmányok**.

Felek rögzítik, hogy bár a jelen pontban említett dokumentumok fizikailag nem kerülnek csatolásra jelen szerződéshez, azonban Felek számára ismert azok tartalma.

III.3. Felek rögzítik, hogy a szerződés megkötése és teljesítése során a közbeszerzésekre vonatkozó szabályozás céljával összhangban, a közbeszerzés alapelveinek tiszteletben tartásával [Kbt. 2. §] kell eljárni.

III.4. Felek rögzítik, hogy amennyiben jelen szerződés és a műszaki leírás között ellentmondás áll fenn, úgy a műszaki leírás rendelkezéseit tekintik a Felek irányadónak.

#### IV. A VÁLLALKOZÓI DÍJ, FIZETÉSI FELTÉTELEK

IV.1. Vállalkozót a jelen szerződésben vállalt tevékenységeikért az alábbi díjazás illeti meg:

**nettó 51.454.000,- Ft + ÁFA,**

A szerződéses összeg tartalmazza mindazokat a költségeket, amelyek a jelen szerződés tárgyát képező munka teljes körű megvalósításához, a jelen szerződésben rögzített feltételek betartásához szükségesek. A díj magában foglal minden olyan költséget, amely a jelen szerződés teljesítésével összefüggésben felmerül, valamint a jelen szerződésben szabályozott kizárólagos felhasználási jog ellenértékét is. Jogi oltalmat élvező megoldás felhasználásáért a Vállalkozó külön díjat nem számol fel.

IV.2. A fenti IV.1. pontban meghatározott vállalkozói díj az alábbi részösszegekből tevődik össze:

	<b>Feladat megnevezése:</b>	<b>Vállalkozói díj (nettó)</b>
1.	Alapfeltárási munkálatok komplex elvégzése vonatkozó nettó ajánlati ár, régészeti felügyelettel (műszaki leírás „2. B” pontjában foglalt feladatok elvégzése)	<b>nettó 33.454.000,- Ft</b>
2.	Épületszerkezeti felmérés elvégzésére vonatkozó nettó ajánlati ár (műszaki leírás „2. A/I” pontjában foglalt feladatok elvégzése)	<b>nettó 2.200.000,- Ft</b>
3.	Anyagtani vizsgálat elvégzésére vonatkozó nettó ajánlati ár (műszaki leírás „2. A/II” pontjában foglalt feladatok elvégzése)	<b>nettó 2.500.000,- Ft</b>
4.	Tartószerkezeti ellenőrzés Székházra és Könyvtárra vonatkozó nettó ajánlati ár (műszaki leírás „2. A/III-IV” pontjában foglalt feladatok elvégzése)	<b>nettó 2.300.000,- Ft</b>
5.	Falnedvesség vizsgálat elvégzésére vonatkozó nettó ajánlati ár (műszaki leírás „2. A/V” pontjában foglalt feladatok elvégzése)	<b>nettó 4.500.000,- Ft</b>
6.	Falszigetelési tanulmányterv elkészítésére vonatkozó nettó ajánlati ár (műszaki leírás „2. A/VI” pontjában foglalt feladatok elvégzése)	<b>nettó 6.500.000,- Ft</b>

- IV.3. A kifizetés teljesítése a Megrendelő által elfogadott teljesítést követően a Vállalkozó által szabályszerűen kiállított számla alapján, a Ptk. 6:130. § (1)–(2) bekezdéseiben foglaltak és az adózás rendjéről szóló 2017. évi CL. törvény szerint, a számla kézhezvételétől számított 30 (harminc) naptári napon belül átutalás útján történik. A kifizetés során a Kbt. 135. § (1), (5), (6) bekezdései szerint kell eljárni.
- IV.4. Vállalkozó 1 db rész- és 1 darab vég számla kiállítására jogosult az alábbiak szerint:
- Rész számla: A műszaki leírás **2. B.** pontja szerinti feladatok műszaki átadás-átvételi eljárásának sikeres lezárását követően kiállított teljesítés igazolás alapján **33.454.000,- Ft + ÁFA** értékben.
- Vég számla: A műszaki leírás **2. A/I-VI** pontjai szerinti feladatok dokumentációjának hiba és hiánymentes leszállítását követően kiállított teljesítés igazolás alapján **18.000.000,- Ft + ÁFA** értékben.
- IV.5. Megrendelő a szerződés rész- és végteljesítésének elismeréséről (teljesítés igazolás) vagy az elismerés megtagadásáról legkésőbb a Vállalkozó teljesítésétől vagy az erről szóló írásbeli értesítés kézhezvételétől számított tizenöt napon belül írásban köteles nyilatkozni. Vállalkozó a számlát, a vonatkozó jogszabályoknak megfelelően, a Megrendelő által kiállított teljesítés igazolás alapján, magyar forintban (HUF) állítja ki. Megrendelő részéről jelen szerződés teljesítésének igazolására jogosult személy:
- Batka Gábor osztályvezető  
e-mail: [batka.gabor@lgk.mta.hu](mailto:batka.gabor@lgk.mta.hu)  
mobil: +36 20 264 0279
- A teljesítés igazolás aláírására/ellenjegyzésére jogosult személyekben, a teljesítés igazolás módjában történő változás nem igényli jelen szerződés módosítását.
- IV.6. A bankszámlák közötti elszámolás útján teljesített fizetést akkor kell megtörténtnek tekinteni, amikor a pénzügyintézet az összeget a kedvezményezett fizetési számláján jóváírja.
- IV.7. A számlák meg kell, hogy feleljenek a számvitelről szóló 2000. évi C. törvény és az általános forgalmi adóról szóló 2007. évi CXXVII. törvény előírásainak, valamint a vonatkozó egyéb hatályos jogszabályi előírásoknak. Amennyiben Vállalkozó a számlát nem a fentiek figyelembevételével küldi meg, az a számla visszaküldését vonhatja maga után és Vállalkozó köteles az ebből eredő, Megrendelőnél vagy harmadik személynél felmerült károkat megtéríteni. A hibás számla visszaküldése miatti idővesztés Megrendelő fizetési határidejébe nem számít bele.
- A szerződés IV.5. pontja szerint kiállított teljesítés-igazolás a számla kötelező melléklete.
- IV.8. A jelen szerződés IV.1. pontja szerinti díj ÁFA tartalmára és kifizetésének körülményeire vonatkozóan a Felek a jelen szerződésre érvényes, mindenkor adójogszabályok szerint járnak el.
- IV.9. Felek rögzítik, hogy amennyiben a jelen szerződés teljesítésére vonatkozó jogszabályok kifizetésre vonatkozó rendelkezései megváltoznak, abban az esetben a kifizetés igazodik a mindenkor hatályos jogszabályi előírásokhoz.
- IV.10. Fizetési késedelem esetén Megrendelő a Ptk. 6:155. §-ában foglaltak szerinti késedelmi kamat, valamint a behajtási költségátalányról szóló 2016. évi IX. tv-ben foglaltak szerinti behajtási költségátalány megfizetésére köteles. Vállalkozó számláin szereplő minden ezzel ellentétes rendelkezés esetén is a fenti szabály érvényesül a Felek viszonylatában.



IV.11. A Kbt. 136. § (1) bekezdése alapján Vállalkozó

a) nem fizethet, illetve számolhat el a szerződés teljesítésével összefüggésben olyan költségeket, amelyek a Kbt. 62. § (1) bekezdés k) pont ka)–kb) alpontja szerinti feltételeknek nem megfelelő társaság tekintetében merülnek fel, és amelyek a Vállalkozó adóköteles jövedelmének csökkentésére alkalmasak;

b) a szerződés teljesítésének teljes időtartama alatt tulajdonosi szerkezetét a Megrendelő számára megismerhetővé teszi és a Kbt. 143. § (3) bekezdése szerinti ügyletekről a Megrendelőt haladéktalanul értesíti.

## V. A SZERZŐDÉS IDŐTARTAMA

V.1. A jelen szerződés azon a napon lép hatályba, amikor azt aláírásával az utolsó szerződő fél is ellátta.

V.2. Vállalkozónak a jelen szerződés hatálybalépésétől számított **10. munkanapig** feltérési tervet és aktualizált kivitelezési ütemtervet kell leadnia, melyet a Megrendelővel el kell fogadtatnia.

V.3. Kötbér terhes teljesítési határidők:

**A műszaki leírás 2. B.** pontja szerinti alapfeltérési munkálatok komplex elvégzése és kivitelezési dokumentáció átadása, a munkaterület átadástól számított **60. munkanapig**. (A munkaterület átadása a Duna vízállásának függvénye.)

**A műszaki leírás 2. A/I-IV.** pontja szerinti szakértői tevékenységek a munkaterület átadástól számított **75. munkanapig**.

**A műszaki leírás 2. A/V-VI.** pontja szerinti szakértői tevékenységek a munkaterület átadástól számított **90. munkanapig**.

## VI. A SZERZŐDÉS TELJESÍTÉSE

VI.1. Vállalkozó az alábbiak szerint vállalja a dokumentációk elkészítését (szakhatóságoknál beadandó dokumentumokon túl):

- A műszaki leírás 2. B. pontja szerinti alapfeltérési munkálatok esetében a kivitelezési átadási dokumentáció az építőipari kivitelezési tevékenységről szóló 191/2009. (IX. 15.) Korm. rendelet (továbbiakban: Korm. rend.) 33. § szerinti tartalommal – 3 db papír, 1 db elektronikus példány.
- A műszaki leírás 2. A/I-VI. pontok szerinti szakértői tevékenységekben keletkező dokumentumok – 5 db papír, 2 db elektronikus példány.

Az elvégzendő feladatok során dokumentálásra kerülő geometriák egységesen ugyanazon referencia ponthoz képest kerülnek definiálásra, a magassági adatok a két épületnél azonos  $\pm 0,000$  szint meghatározásával, mBf rendszerben is megadva. Az előírt vizsgálatokat akkreditált laboratóriumban kell elvégezni.

VI.2. A szakvélemény statikai vizsgálatait a Magyar Mérnöki Kamara TSZ 01-2013 műszaki szabályzata előírásainak megfelelően kell elkészíteni.

VI.3. Vállalkozó köteles a műszaki leírás 2. B. pont szerinti kivitelezési munka munkaterület átadás-átvételétől a műszaki átadás-átvétel lezárásáig e-építési naplót vezetni a Korm. rend. előírásai szerinti tartalommal. Az építési napló tartalmazza különösen: naponta a

munkamenetet, a teljesítményt, a létszámot és az időjárási körülményeket, továbbá mindazon adatokat és körülményeket, melyet a vonatkozó jogszabály előír.

- VI.4. Vállalkozó kötelezettséget vállal arra, hogy a munkát a vonatkozó kötelező jogi normák (törvények, rendeletek, utasítások, szabványok stb.) alapján végzi el. Vállalkozó felelős a jelen szerződés alapján elvégzett feladatok minőségi megfeleléséért, szakszerűségéért, teljes körűségéért. Felel minden olyan hibáért, hiányosságért, kárért, amely abból ered, hogy feladatait gondatlanul, hiányosan, szakmailag nem megfelelően, nem szakszerűen vagy nem teljes körűen teljesítette, illetve a kivitelezési szakaszban elmulasztott intézkedés miatti eseményekért, károkért. Vállalkozó felel továbbá minden olyan kárért, amely a jelen szerződésen vagy jogszabályon alapuló kötelezettségének megszegéséből ered.
- VI.5. Vállalkozó kötelezettséget vállal arra, hogy bármilyen harmadik féllel szemben kezdeményezett tárgyalásról, egyeztetésről Megrendelőt haladéktalanul értesíti. Megrendelő jogosult minden ilyen tárgyaláson történő részvételre.
- VI.6. Vállalkozó kötelessége Megrendelőt folyamatosan tájékoztatni az általa végzett munka előrehaladásáról, az adott időszakban történt és a tervezett egyeztetésekről, felmerült szakmai kérdésekről. A szerződő felek az egyeztetések során az általuk lényegesnek tartott észrevételekről, kifogásokról, tájékoztatásokról írásbeli emlékeztetőt kötelesek felvenni. Kizárólag ezen írásbeli emlékeztetőben, vagy írásban közölt kifogások, észrevételek, tájékoztatások vehetők figyelembe egy esetleges jogvita esetén.
- VI.7. Amennyiben a Megrendelő célszerűtlen vagy szakszerűtlen utasítást ad, erre Vállalkozó köteles őt figyelmeztetni. A figyelmeztetés elmulasztásából eredő kárért Vállalkozó felelős. Ha azonban a Megrendelő a figyelmeztetés ellenére utasítását fenntartja, Vállalkozó a szerződéstől elállhat.
- VI.8. Vállalkozó köteles Megrendelőt minden olyan körülményről haladéktalanul értesíteni, amely a teljesítés eredményességét, vagy kellő időre való elvégzését veszélyezteti, vagy gátolja. Az értesítés elmulasztásából eredő kárért Vállalkozó felelősséggel tartozik. Vállalkozó tudomással bír arról, hogy Megrendelőnek a szerződés határidőben történő teljesítéséhez különös érdeke fűződik.
- VI.9. Felek időben tájékoztatják egymást nem csupán a jelen szerződésben foglaltak teljesítéséről, hanem minden olyan kérdésről (tény, adat, körülmény), amely a jelen szerződés teljesítésére kihatással lehet.
- VI.10. Vállalkozó felelősséggel tartozik:
- a) az általa készített dokumentáció műszaki-szakmai tartalmának szakszerűségéért, valós állapotnak megfelelő tartalmáért, a jogszabályok, szabályzatok, építési előírások, szabványok és egyéb szakmai szabályok betartásáért,
  - b) a dokumentáció készítésében részt vevő, a Vállalkozói feladat szakmai tartalmának megfelelő szakismerettel és jogosultsággal rendelkező további alvállalkozó kiválasztásáért,
  - c) az általa készített dokumentáció műszaki megvalósíthatóságáért, építésjogi, műszaki megfeleléséért;
- VI.11. A Felek mentesülnek a nem szerződésszerű magatartás hátrányos következményei alól, ha bizonyítják, hogy az a másik Fél nem szerződésszerű teljesítésére vezethető vissza, vagy pedig bizonyítják, hogy a kötelezettség teljesítése vis maior körülményre vezethető vissza.

Az ilyen körülmény felmerülésekor a körülményre hivatkozni kívánó Fél a másik Felet haladéktalanul értesíteni köteles.

VI.12. Vállalkozó kijelenti, hogy

- a) kész és képes Megrendelő jelen szerződéses céljának megfelelő teljes körű, gondos és magas színvonalú, határidőben történő teljesítésére,
- b) a feladat teljesítéséhez szükséges szakmai, szellemi, személyi és anyagi erőforrásokkal rendelkezik, és azokkal a jelen szerződés teljes időtartama alatt rendelkezni fog,
- c) rendelkezik a tevékenysége folytatásához szükséges összes hatósági és egyéb engedéllyel,
- d) a Megrendelő által rendelkezésére bocsátott információk alapján a díj kialakításához szükséges lényeges információk rendelkezésére álltak.
- e) A Vállalkozó jogszavatossággal tartozik azért, hogy harmadik személynek nincs olyan joga, amely a terv felhasználását akadályozza vagy korlátozza. Vállalkozó teljes anyagi felelősséggel tartozik - a jogszavatosság szabályain túl - az e rendelkezés miatt a Megrendelőre háramló valamennyi kárért.

VI.13. Amennyiben bármely harmadik személy a Megrendelő megszerzését vagy a szellemi alkotások szerződés szerinti felhasználását korlátozó vagy egyéb kártérítési igénnyel lépne fel, úgy a Vállalkozó vállalja, hogy mindent megtesz azért, hogy a Megrendelő érdekeit a jogvitában támogassa. A jogvita során Vállalkozó a saját költségén részt vesz a védekezésben a Megrendelő oldalán, a Megrendelő kérése esetén a perbe beavatkozóként lép, és teljes egészében átvállal minden költséget és kártérítést, amelynek megfizetésére a jogvita eredményeként a Megrendelőt jogerősen kötelezik abban az esetben, ha a kártérítés alapja az előbbi pont szerinti jogszavatosság sérelme.

VI.14. Vállalkozó a jogosan igénybe vett alvállalkozóért úgy felel, mintha a munkát maga végezte volna.

VI.15. Megrendelő köteles a Vállalkozói feladattal kapcsolatos rendelkezésre álló iratokat a Vállalkozó rendelkezésére bocsátani. Megrendelő ezen kötelezettsége azokra az adatokra terjed ki, melyek a Vállalkozói feladat szakszerű, fennakadás nélküli elvégzéséhez szükségesek és amelyek a Megrendelő birtokában vannak. Megrendelő adatszolgáltatási kötelezettségének késedelme a teljesítési határidőt a késedelem mértékével automatikusan meghosszabbítja.

VI.16. Megrendelő köteles a Vállalkozó felhívására a teljesítés szempontjából lényeges kérdésekben 3 (három) munkanapon belül állást foglalni és/vagy utasítást adni.

VI.17. Teljesítés helye: Megrendelő székhelye (1112 Budapest, Budaörsi út 45.), MTA Székház - Könyvtár és Információs Központ (1051 Budapest, Széchenyi István tér 9. és 1051 Budapest, Arany János u. 1)

VI.18. Szellemi alkotásokra vonatkozó jogosultságok

Vállalkozó kötelezettséget vállal arra, hogy jelen Szerződés alapján létrejött szellemi alkotásokkal kapcsolatban sem a Vállalkozónak, sem harmadik személynek nincs és – időbeli, területi és egyéb korlátozás nélkül – a jövőben sem lesz olyan szerzői vagy egyéb, a szellemi alkotások körébe tartozó joga, amely a Megrendelőt bármilyen módon vagy



mértékben akadályozná a szellemi alkotások felhasználásában, ideértve a sokszorosítást, a számítógéppel és elektronikus adathordozóra történő másolást, valamint az átdolgozást is. A jelen pontban foglalt rendelkezés nem vonatkozik azokra a szerzői jogokra, amelyek átruházása, illetve átszállása jogszabály erejénél fogva kizárt. A fenti kijelentés valóságáért, illetve kötelezettség teljesítéséért a Vállalkozó kártérítési felelősséget vállal.

A Vállalkozó a jelen Szerződés alapján és teljesítése érdekében a Megrendelő rendelkezésére bocsátott dokumentáció mint szerzői jogi védelem alatt álló szellemi alkotás vonatkozásában a jelen Szerződés aláírásával – a vállalkozói díj megfizetésének feltételével de egyéb külön ellenszolgáltatás nélkül– a Megrendelő részére teljes, időbeli és területi korlátozás nélküli, harmadik személynek átadható felhasználási jogokat biztosít (a képfelvételen rögzítést valamint a számítógéppel vagy elektronikus adathordozóra másolást ideértve) a többszörözést, az átdolgozást és továbbtervezést is magába foglalóan azzal a feltétellel, hogy a felhasználás jogának gyakorlása sem Megrendelő, sem az itt megjelölt harmadik személy részéről üzletszerűen nem történhet, így a felhasználás a jövedelemszerzés vagy jövedelemfokozás célját nem szolgálhatja. Megrendelő ennek megfelelően tájékoztatja a Vállalkozót, hogy a felhasználás mögött közérdek áll. A jelen pont szerint biztosított felhasználási jog magában foglalja a Szerződés alapján megszerzett felhasználási jog átengedését és a megszerzett felhasználási jog alapján ugyanilyen tartalommal a további felhasználás engedését. A felhasználási jog gyakorlása nem sérti a jelen Szerződés titoktartásra vonatkozó rendelkezéseit.

Vállalkozó az általa jelen Szerződés alapján rendelkezésre bocsátott dokumentáció per-, teher-, és igénymentességéért szavatosságot vállal és kijelenti, hogy azon harmadik személyeknek semminemű olyan joga nem áll fenn, mely a dokumentáció Megrendelő általi felhasználását akadályozná, vagy lehetetlenné tenné.

A Vállalkozó tevékenysége során köteles a feladatának teljesítésével összefüggésben esetlegesen felmerülő szerzői jogi hozzájárulásokat beszerezni.

Felek rögzítik, hogy amennyiben a Szerződés a Vállalkozónak felróható okból kerül megszüntetésre, abban az esetben az elkészült, teljesítésigazolással átvett és a jelen szerződés szerinti vállalkozói díj arányos összegének megfizetését követően, a kifizetett feladatrészekre a korlátlan és kizárólagos felhasználási jogok a Megrendelőt további térítés nélkül illetik meg.

- VI.19. A Vállalkozó szavatol azért, hogy valamennyi, a Szerződés teljesítésében alvállalkozóként közreműködő féllel (legyen az akár természetes személy, akár szervezet) olyan megállapodást hoz létre, amely biztosítja fentieket.
- VI.20. Vállalkozó a Megrendelő részére kizárólagos jogot ad a felhasználás tekintetében.
- VI.21. Felek megállapodnak, hogy a Megrendelő részére adott felhasználási engedély harmadik személyre átruházható a Megrendelő által.
- VI.22. Felek kifejezetten megállapodnak, hogy a többszörözésre adott engedély a felhasználónak jogot ad arra, hogy a tervet képfelvételen rögzítse, illetve, hogy számítógéppel vagy elektronikus adathordozóra másolja.
- VI.23. Vállalkozó a teljesítéshez az alkalmasságának igazolásában részt vett szervezetet a Kbt. 65. § (7) bekezdése szerint az eljárásban bemutatott kötelezettségvállalásnak megfelelően, valamint a Kbt. 65. § (9) bekezdésében foglalt esetekben és módon köteles igénybe venni, valamint köteles a teljesítésbe bevonni az alkalmasság igazolásához bemutatott szakembereket. E szervezetek vagy szakemberek bevonása akkor maradhat el, vagy helyettük akkor vonható be más (ideértve az átalakulás, egyesülés, szétválás útján történt



jogutódlás eseteit is), ha a Vállalkozó e szervezet vagy szakember nélkül vagy a helyette bevont új szervezettel vagy szakemberrel is megfelel azoknak az alkalmassági követelményeknek, amelyeknek a Vállalkozó a közbeszerzési eljárásban az adott szervezettel vagy szakemberrel együtt felelt meg.

VI.24. Megrendelő nem korlátozhatja a Vállalkozó jogosultságát alvállalkozó bevonására, csak akkor, ha az eljárás során a Kbt. 65. § (10) bekezdése szerinti lehetőséggel élt. A Vállalkozó a szerződés megkötésének időpontjában, majd – a később bevont alvállalkozók tekintetében – a szerződés teljesítésének időtartama alatt köteles előzetesen a Megrendelőnek valamennyi olyan alvállalkozót bejelenteni, amely részt vesz a szerződés teljesítésében, és – ha a megelőző közbeszerzési eljárásban az adott alvállalkozót még nem nevezte meg – a bejelentéssel együtt nyilatkozni vagy az érintett alvállalkozó nyilatkozatát benyújtani arról is, hogy az általa igénybe venni kívánt alvállalkozó nem áll a megelőző közbeszerzési eljárásban előírt kizáró okok hatálya alatt.

VI.25. Az eljárás során a Vállalkozó által bemutatott valamely szervezet vagy szakember bevonásától nem lehet eltekinteni olyan esetben, ha az érintett szerződés sajátos tulajdonságait figyelembe véve az adott személy (szervezet) igénybevétele a közbeszerzési eljárásban az ajánlatok értékelésekor meghatározó körülménynek minősült. Ilyen esetben csak a jogutódlás olyan eseteiben változhat a bevont szervezet, ha az új szervezet az értékeléskor figyelembe vett minden releváns körülmény – különös tekintettel a Kbt. 76. § (3) bekezdés b) pontja szerinti esetben az értékelt személyi állomány – tekintetében az eljárásban bemutatott szervezet jogutódjának tekinthető. Az értékeléskor meghatározó szakember személye csak a Megrendelő hozzájárulásával és abban az esetben változhat, ha az értékeléskor figyelembe vett minden releváns körülmény tekintetében az értékelttel egyenértékű szakember kerül bemutatásra.

VI.26. A Vállalkozó személye csak az alábbi esetekben változhat meg:

a) ha a Kbt. 141. § (4) bekezdés a) pontjában foglalt feltételeknek megfelelő egyértelmű szerződéses rendelkezés alapján a jogutódlás projektársaság vagy a teljesítés biztonsága érdekében ilyen szerződéses rendelkezés alapján a teljesítéshez finanszírozást nyújtó jogi személy vagy az általa jelölt jogi személy által történik; vagy

b) ha a szerződő fél személyében bekövetkező jogutódlás a jogi személy átalakulásának, egyesülésnek, szétválásnak vagy a jogutódlással megszűnés más esetének következménye, vagy olyan részleges jogutódlás eredményeként következik be, ahol egy gazdasági egységként működő teljes üzletág (a hozzá tartozó szerződésekkel, eszközökkel és munkavállalókkal) – nem gazdasági társaság jogi személy esetén az adott tevékenységet ellátó teljes szervezeti egység – átruházásra kerül a jogutódra, vagy az eredeti szerződő félre vonatkozó fizetésképtelenségi eljárás során kerül a szerződés átruházásra;

ha a szerződésbe lépő jogutód nem áll a közbeszerzési eljárásban alkalmazott kizáró ok hatálya alatt, – a Vállalkozóra irányadó szabályok szerint, a Kbt. 138. § (2)–(4) bekezdésének alkalmazásával – megfelel a közbeszerzési eljárásban alkalmazott alkalmassági követelményeknek, és a jogutódlás nem e törvény alkalmazásának a megkerülését célozza.

VI.27. A Vállalkozó személye a Kbt. 139. § (1) bekezdésben foglalt eseteken kívül csak új közbeszerzési eljárás eredményeként változhat. A jogviszony egyéb elemeinek változására a Kbt. 141. § rendelkezéseit kell alkalmazni.

VI.28. A Vállalkozó teljesítésében a Kbt. 138. § (2) és (4) bekezdése szerint résztvevő szervezetek/személyek:

1. értékelési részszerpont 1. alszerpontja: A felhívás III.1.3) M.2.1 pontja alapján bemutatott szakember megnevezése:	Baratta Egon
Szakmai többlettapasztalata (műemlék épületeken elvégzett tartószerkezeti szakértések darabszám):	20

1. értékelési részszerpont 2. alszerpontja: A felhívás III.1.3) M.2.2. pontja alapján bemutatott szakember megnevezése:	Kemény Gábor
Szakmai többlettapasztalata (szakterületén belül elvégzett felelős műszaki vezetések darabszáma):	20

1. értékelési részszerpont 3. alszerpontja: A felhívás III.1.3) M.2.3. pontja alapján bemutatott szakember megnevezése:	Baratta Egon
Szakmai többlettapasztalata (műemlék épületeken elvégzett diagnosztikai vizsgálatok darabszáma):	20

VI.29. Vállalkozónak legkésőbb a szerződés aláírásakor rendelkeznie kell az alábbi 266/2013.(VII. 11.) Korm. rendelet, továbbá a 439/2013. (XI.20.) Korm. rendelet szerinti jogosultsággal rendelkező szervezetekkel/személyekkel:

A 266/2013.(VII. 11.) Korm. rendelet [1. melléklet II. Szakértés 2. rész Építésügyi műszaki szakértés] szerinti „SZÉS1” jogosultsággal rendelkező szakember megnevezése:	Baratta Egon
Kamarai nyilvántartási száma:	01-7761

A 266/2013.(VII. 11.) Korm. rendelet [1. melléklet IV. Felelős műszaki vezetés 2. rész Mélyépítési és mélyépítési műtárgyak szakterület] szerinti „MV-M” jogosultsággal rendelkező szakember megnevezése:	Kemény Gábor
Kamarai nyilvántartási száma:	01-56354

A 439/2013. (XI. 20.) Korm. rendelet szerinti műemléki épületdiagnosztika szakterületen nyilvántartásba vett szakember megnevezése:	Baratta Egon
Nyilvántartási száma:	21-0381

- VI.30. Megrendelő vállalja, hogy folyamatosan tájékoztatja Vállalkozót a jelen szerződés tárgyát érintő minden körülményről, valamint biztosítja a jelen szerződés teljesítéséhez a Megrendelő részéről bevont szakemberek és szervezeti egységek együttműködését. Felek az ügyek menetéről, illetve a szerződés teljesítését érintő minden lényeges körülményről egymást haladéktalanul tájékoztatják.
- VI.31. Vállalkozó az MTA Székházba történő bejutás időpontját, a végzendő munka helyigényét köteles előzetesen az épület Üzemeltetési csoportvezetőjével egyeztetni.
- VI.32. Vállalkozó köteles az épület üzemeltetési csoportvezetőjének a munkakezdés előtt 1 munkanappal az épületbe belépő és ott munkát végző cég és személyek nevét, személyazonosító okirat számát írásban átadni, gépjármű behajtási igényt előzetesen egyeztetni, típust és forgalmi rendszámot leadni. A helyszíni munkavégzést oly módon kell megszervezni és ütemezni, hogy az, az épület normál üzemét ne zavarja, és ne korlátozza.

## VII. A FELEK KÖZÖTTI KAPCSOLATTARTÁS

- VII.1. Felek megállapodnak, hogy Vállalkozó a Megrendelővel a kapcsolatot elsősorban e-mail összeköttetés segítségével tartja. Amennyiben fax küldésére kerül sor, úgy az így elküldött dokumentumot akkor kell megküldöttnek tekinteni, ha az elküldést adási nyugta igazolja.
- VII.2. A fenti közlési formától Felek indokolt esetben eltérhetnek. Ebben az esetben mindennemű közlést (értesítést, tájékoztatást) késedelem nélkül kell a másik Fél kapcsolattartója tudomására hozni, amelyet legkésőbb 3 (három) munkanapon belül írásban is meg kell erősíteni. Mivel a munka során gyors döntések, állásfoglalások szükségessége merülhet fel, Felek megállapodnak abban, hogy ezen rendkívüli esetekben a közléseket telefonon történő szóbeli egyeztetést követően is elfogadják egymástól.
- VII.3. Felek kijelölik a felelős személyt, - illetve később szükség esetén ennek helyettesét - a jelen szerződés teljesítése során történő kapcsolattartásra. A megjelölt képviselők jogosultak a Felek képviselőtére, a jelen szerződés alapján:
- VII.4.

<b>Megrendelő részéről:</b>	
<b>Műszaki kérdésekben</b>	
név:	Báthory Gábor projektfelelős, építész műszaki ellenőr
értesítési cím	1112 Budapest, Budaörsi út 45.
telefon / fax	+36-30-860-7312 / +36-1-309-2609
e-mail	<a href="mailto:bathory.gabor@lgk.mta.hu">bathory.gabor@lgk.mta.hu</a>

<b>Teljesítésigazolás</b>	
név:	Batka Gábor beruházási és felújítási osztályvezető
értesítési cím	1112 Budapest, Budaörsi út 45.
telefon / fax	+36-20-264-0279 / +36-1-309-2609
e-mail	<a href="mailto:batka.gabor@lgk.mta.hu">batka.gabor@lgk.mta.hu</a>
<b>Vállalkozó részéről:</b>	
név:	Sárdi Zoltán Csaba műszaki igazgató
értesítési cím	1036 Budapest, Perc utca 2.
telefon / fax	+36-1/776-6005 / +36-1/776-6006
e-mail	<a href="mailto:zoltan.sardi@perfektumcsoport.hu">zoltan.sardi@perfektumcsoport.hu</a> ; <a href="mailto:epitesz@perfektumcsoport.hu">epitesz@perfektumcsoport.hu</a>
név:	Garamszegi Bernadett
értesítési cím	1036 Budapest, Perc utca 2.
telefon / fax	+36-30-333-8943 / +36-1/776-6006
e-mail	<a href="mailto:bernadett.garamszegi@perfektumcsoport.hu">bernadett.garamszegi@perfektumcsoport.hu</a>

- VII.5. A fenti személyek képviseleti jogosultsága kiterjed a jelen szerződés teljesítése vonatkozásában mindennemű közlés és utasítás adására-átvételére.
- VII.6. A képviseleti jogosultság nem terjed ki a jelen szerződés módosítására, illetve olyan utasítás átadás-átvételére, amely közvetlenül vagy közvetve a jelen szerződés módosítását eredményezné.
- VII.7. Felek rögzítik, hogy a kapcsolattartó személyben bekövetkezett változásról haladéktalanul tájékoztatják egymást. A másik Fél kapcsolattartója részére megküldött minden értesítést és tájékoztatást mindaddig hatályosnak és érvényesnek kell tekinteni, ameddig az adott fél írásban be nem jelenti a másik Félnek a kapcsolattartó személyében bekövetkezett változásokat. Felek rögzítik, hogy a kapcsolattartó személyének változása nem igényli jelen szerződés módosítását, a változásról Felek egymást tájékoztatni kötelesek.

## VIII. A SZERZŐDÉS MÓDOSÍTÁSA, MEGSZÜNTETÉSE

### VIII.1. Módosítás:

A Felek a jelen szerződést a Kbt. előírásainak megfelelően, a Kbt. 141. §-ában meghatározott feltételek fennállása esetén, az abban foglaltakkal összhangban módosíthatják.

**A szerződés módosítása körében az alábbi alakiságok érvényesülnek:** Jelen szerződésben szabályozottakat csak írásban (papír alapú dokumentum), a Felek cégszerű aláírásával lehet módosítani. Szóban, ráutaló magatartással vagy írásban, de a szerződést aláíró képviselő személyektől eltérő beosztással rendelkező személyek által tett jognyilatkozat a szerződés módosítására nem alkalmas.

**A szerződés módosítása körében az alábbi tartalmi megkötések érvényesülnek:** Jelen szerződést a Kbt. előírásainak megfelelően, a közbeszerzési eljárás alapján megkötött szerződések módosítására vonatkozó szabályok betartásával lehet módosítani.

Semmis a szerződés módosítása, ha az arra irányul, hogy a Vállalkozót mentesítsék az olyan szerződésszegés (illetve szerződésszegésbe esés) és annak jogkövetkezményei – ide nem értve a felmondás vagy elállás jogának gyakorlását – alkalmazása alól, amelyért felelős (illetve felelős lenne), vagy amely arra irányul, hogy a Megrendelő átvállaljon a Vállalkozót terhelő

többletmunkaköltségeket vagy indokolatlanul egyéb, a szerződés alapján a Vállalkozót terhelő kockázatokat.

## VIII.2. **Megszüntetés:**

### VIII.2.1. **Általános megszüntetés:**

A Kbt. 143. § (1) bekezdése alapján a Megrendelő jelen szerződést felmondhatja, vagy - a Ptk.-ban foglaltak szerint - a szerződéstől elállhat, ha:

- a) feltétlenül szükséges a szerződés olyan lényeges módosítása, amely esetében a Kbt. 141. § alapján új közbeszerzési eljárást kell lefolytatni;
- b) a Vállalkozó nem biztosítja a Kbt. 138. §-ban foglaltak betartását, vagy a Vállalkozó személyében érvényesen olyan jogutódlás következett be, amely nem felel meg a Kbt. 139. §-ban foglaltaknak; vagy
- c) az EUMSZ 258. cikke alapján a közbeszerzés szabályainak megszegése miatt kötelezettségszegési eljárás indult vagy az Európai Unió Bírósága az EUMSZ 258. cikke alapján indított eljárásban kimondta, hogy az Európai Unió jogából eredő valamely kötelezettség tekintetében kötelezettségszegés történt, és a bíróság által megállapított jogsértés miatt a szerződés nem semmis.

### VIII.2.2. **Rendkívüli felmondási indokok:**

VIII.2.2.1. Megrendelő a szerződést Vállalkozóhoz intézett írásbeli nyilatkozattal, azonnali hatállyal felmondhatja, ha a Vállalkozó szerződéses kötelezettségeit súlyosan vagy ismételten megszegi, így különösen, de nem kizárólagosan az alábbi esetekben:

- a) ha Vállalkozó a Megrendelő írásbeli felszólítására, a Megrendelő által kifogásolt vagy hiányolt cselekményeket nem orvosolja vagy pótolja a megadott határidőn belül, vagy ismételten szerződésszegést követ el,
- b) Vállalkozó által fizetendő késedelem esetére kikötött kötbér mértéke eléri a maximális mértéket,
- c) Vállalkozóval szemben felszámolási, végelszámolási vagy bármilyen a megszüntetésére irányuló eljárás indul, vagy az illetékes bíróság elrendeli a kényszertörlesztést,
- d) jogerős elmarasztaló határozatot hoznak a Vállalkozó szakmai tevékenységét érintő szabálysértés vagy bűncselekmény miatt;
- e) ha a Vállalkozó felelősségbiztosítása a szerződés hatálya alatt megszűnik, vagy az előírt mérték, vagy terjedelem alá csökken;
- f) más közbeszerzési eljárásban a Vállalkozó hamis adatokat közölt, vagy az eljárás nyerteseként szerződéses kötelezettségeinek nem tett eleget;
- g) az adott kötelezettségre előírt határidő előtt nyilvánvalóvá válik, hogy a Vállalkozó a munkát csak számottevő késéssel tudja elvégezni;
- h) ha a szerződés teljesítésében nem vesznek részt a jelen szerződés VI.28. pontjában megjelölt személyek/szervezetek, kivéve a Kbt. 138. § (2) bekezdését;

- i) a teljesítési helyszínre való belépés és munkavégzés szabályainak megsértése esetén;

Az azonnali hatályú felmondás ellenkező rendelkezés hiányában a felmondás napjától kezdve szünteti meg a szerződést.

Vállalkozó súlyos szerződésszegése miatt bekövetkező felmondás esetén, a Vállalkozó kárainak megtérítésére nem tarthat igényt.

VIII.2.2.2. A Kbt. 143. § (2) bekezdése alapján a Megrendelő köteles a jelen szerződést felmondani, vagy - a Ptk.-ban foglaltak szerint - attól elállni, ha a szerződés megkötését követően jut tudomására, hogy a Vállalkozó tekintetében a közbeszerzési eljárás során kizáró ok állt fenn, és ezért ki kellett volna zárni a közbeszerzési eljárásból.

VIII.2.2.3. Megrendelő a Kbt. 143. § (3) bekezdése alapján jogosult és egyben köteles a szerződést felmondani - ha szükséges olyan határidővel, amely lehetővé teszi, hogy a szerződéssel érintett feladata ellátásáról gondoskodni tudjon – ha

- a) Vállalkozóban közvetetten vagy közvetlenül 25 %-ot meghaladó tulajdoni részesedést szerez valamely olyan jogi személy vagy személyes joga szerint jogképes szervezet, amely tekintetében fennáll a Kbt. 62. § (1) bekezdés k) pont kb) alpontjában meghatározott valamely feltétel;
- b) Vállalkozó közvetetten vagy közvetlenül 25 %-ot meghaladó tulajdoni részesedést szerez valamely olyan jogi személyben vagy személyes joga szerint jogképes szervezetben, amely tekintetében fennáll a Kbt. 62. § (1) bekezdés k) pont kb) alpontjában meghatározott valamely feltétel.

Felek rögzítik, hogy a fentiek szerinti felmondás esetén a Vállalkozó a szerződés megszűnése előtt már teljesített szolgáltatás szerződésszerű pénzbeli ellenértékére jogosult.

VIII.2.2.4. Vállalkozó a szerződést Megrendelőhöz intézett írásbeli nyilatkozattal, azonnali hatállyal felmondhatja, ha a Megrendelő szerződéses kötelezettségeit súlyosan vagy ismételten megszegi, így különösen, de nem kizárólagosan az alábbi esetekben:

- a) ismételt írásbeli felszólítás ellenére nem fizeti meg a Vállalkozónak járó – korábban általa elfogadott teljesítés után járódíjat, annak esedékességétől számított 30 nap eltelte után sem;
- b) ismételt írásbeli felszólítás ellenére sem teljesíti szerződéses kötelezettségeit.

**Elszámolás:** Amennyiben jelen szerződés annak teljes körű teljesítése nélkül szűnik meg, úgy Felek kötelesek az elszámolás érdekében egymással szembeni igényeiket haladéktalanul felmérni és egyeztetést kezdeményezni. Felek megállapodnak, hogy az egyeztetések során független szakértőt vonnak be, amennyiben az elszámolási összeget nem tudják kölcsönösen elfogadni. Vállalkozó kijelenti, hogy a független szakértő számára üzleti könyveibe, szerződéseibe betekintést enged a jelen szerződéssel összefüggésben.

## IX. A SZERZŐDÉST MEGERŐSÍTŐ MELLÉKKÖTELEZETTSÉGEK, BIZTOSÍTÉKOK

### IX.1. Késedelem esetére kikötött kötbér

- IX.1.1. A jelen szerződésben meghatározott teljesítési/részletjesítési határidők végéig Vállalkozó érdekkörében felmerült okból történő késedelmes teljesítés (Ptk. 6:186. § (1) bekezdés) esetén a Vállalkozó köteles késedelem esetére kikötött kötbér megfizetésére.
- IX.1.2. A késedelem esetére kikötött kötbér napi mértéke:
- A késedelemmel érintett teljesítésre/részletjesítésre vonatkozó nettó vállalkozói díj 1 (egy) %-a naptári naponta.
  - A késedelem esetére kikötött kötbér összegének felső határa a késedelemmel érintett teljesítésre vonatkozó nettó vállalkozói díj 25 (huszonöt) %-a
- IX.1.3. A Megrendelő csak abban az esetben tarthat igényt a késedelem esetére kikötött kötbérre, amennyiben a késedelem olyan okból következett be, amelyért a Vállalkozó felelős.
- IX.1.4. Megrendelő kötbérigényének érvényesítésén felül jogosult az ezt meghaladó kárát Vállalkozóval szemben érvényesíteni.
- IX.1.5. Megrendelő jogosult a jelen szerződéstől indokolás nélkül elállni abban az esetben, amennyiben a késedelem esetére kikötött kötbér mértéke a maximum értéket eléri. Ebben az esetben Megrendelő érdekmúlást nem köteles bizonyítani.
- IX.1.6. A késedelem esetére kikötött kötbér maximum értékének elérése esetén történő elállás és az ebből következő teljesítés elmaradása esetére kikötött kötbér érvényesítése a Megrendelő késedelem esetére kikötött kötbér követelésének érvényesítését kizárja.

### IX.2. A teljesítés elmaradása esetére kikötött kötbér

- IX.2.1. A Megrendelőt a teljesítés elmaradása esetére kötbér (meghiúsulási kötbér) illeti meg, ha a jelen szerződés teljesítése olyan okból hiúsul meg, amelyért Vállalkozó felelős.
- IX.2.2. Ha a késedelem esetére kikötött kötbér eléri a maximumát a teljesítés meghiúsul. A teljesítés elmaradása esetére kikötött kötbér összege a műszaki leírás 2.B és 2.A/I-VI. feladataira vonatkozó összesített nettó vállalkozói díj 25 %-a. Ezen összegbe a késedelmi kötbér jogcímén korábban esetlegesen már megfizetett összeg beszámít függetlenül attól, hogy a késedelem melyik teljesítési részt érintette tekintettel arra, hogy ugyanazon magatartás miatt késedelmi és meghiúsulási kötbér egyszerre nem számítható fel. A teljesítés elmaradása esetén Megrendelő jogosult a szerződést azonnali hatállyal megszüntetni.
- IX.2.3. A teljesítés elmaradása esetére kikötött kötbér érvényesítése a teljesítés követelését kizárja.
- IX.2.4. A Vállalkozó a teljesítés elmaradásáért felelős különösen abban az esetben, ha a jelen szerződést a Megrendelő a Vállalkozó súlyos szerződésszegése miatt (VIII.2.2.1 pont) felmondja, vagy a jelen szerződéstől ilyen okból eláll, vagy a jelen szerződés teljesítése olyan okból válik lehetetlenné, amelyért a Vállalkozó a felelős.



- IX.2.5. Amennyiben a Vállalkozó a Megrendelő kötbérigényét kifogásolja, köteles ezt haladéktalanul, írásban megtenni.
- IX.2.6. Felek megállapodnak abban, hogy Megrendelő jogosult az esedékessé vált, elismert kötbért a teljesítési biztosíték összegéből, illetve a ki nem egyenlített ellenértékből levonni. Amennyiben Megrendelőnek a kötbér mértékét meghaladó kára keletkezik, jogosult azt a Vállalkozó felé továbbhárítani.
- IX.2.7. A kötbérigény nem érvényesítése, vagy nem határidőben történő érvényesítése nem jelent joglemondást Megrendelő részéről. A Megrendelő az elismert, lejárt kötbérigényét a Vállalkozóhoz intézett egyoldalú nyilatkozatával a vállalkozói díjba minden kötbér esetében beszámíthatja. Amennyiben a Vállalkozó Megrendelő kötbérigényét kifogásolja köteles ezt haladéktalanul, írásban megtenni.
- IX.3. Megrendelő köteles dokumentálni a szerződés teljesítésére vonatkozó adatokat, ennek keretében köteles ellenőrizni és dokumentálni azon szerződéses kötelezettségek teljesítését, amelyeket a közbeszerzési eljárásban az értékelés során figyelembe vett, valamint minden, a szerződésben foglaltaktól eltérő teljesítést, annak okait és – adott esetben – a szerződésszegéssel kapcsolatos igények érvényesítését.
- IX.4. A Kbt. 2. § (1)–(4) bekezdésében foglalt alapelvek megsértését valósítja meg a Megrendelő részéről a szerződésszegésből eredő igények érvényesítésének elmaradása (ide nem értve a felmondás vagy elállás jogának gyakorlását), ha
- a szerződésszegés olyan kötelezettség szerződésszerű teljesítésének elmaradásával valósul meg, amelyet a Megrendelő a közbeszerzési eljárásban az ajánlatok értékelése során figyelembe vett; vagy
  - b) a szerződésszegés eredményeként a teljesítés a szerződés tartalmától olyan mértékben tér el, amely – ha a felek szerződésüket így módosították volna – szerződésmódosításként a Kbt. 141. § (6) bekezdése szerint lényeges módosításnak minősülne.

#### IX.5. Teljesítési biztosíték

- IX.5.1. Megrendelő a Kbt. 134. § (2) bekezdése alapján a szerződés teljesítésének elmaradásával kapcsolatos igényeinek biztosítékeként a szerződés szerinti teljes, általános forgalmi adó nélkül számított ellenszolgáltatás 5 %-át elérő biztosítékot (a továbbiakban: Biztosíték) köt ki. Vállalkozó a Biztosítékot a jelen szerződés IX.5.3. pontjában rögzített formában köteles rendelkezésre bocsátani, azzal, hogy Vállalkozó a Kbt. 134.§ (6) a) pont szerinti egyik biztosítéki formáról a másikra áttérhet, a Biztosítéknak azonban a jelen szerződésben foglalt összegnek és időtartamnak megfelelően folyamatosan rendelkezésre kell állnia. A Biztosítéknak a jelen szerződés hatálybalépésétől a jelen szerződésben rögzített teljesítési véghatáridőt követő 30 naptári napig rendelkezésre kell állnia. Amennyiben a Vállalkozó a Biztosítékot a szerződés hatálybalépésekor nem bocsátja a Megrendelő rendelkezésére, úgy a Megrendelő elállhat a szerződéstől.
- IX.5.2. Felek rögzítik, hogy a Kbt. 134.§ (4) bekezdése alapján a Biztosíték rendelkezésre álló összege a Megrendelő követelésének kielégítésével csökken, Vállalkozónak nincs a Biztosítékokra vonatkozó feltöltési kötelezettsége.
- IX.5.3. Vállalkozó a Biztosítékot figyelemmel a Kbt. 134.§ (6) bekezdés a) pontjára az alábbiak szerint nyújtja:

**Az ajánlati ár 5%-nak megfelelő összeget, azaz 2.572.700,- Ft-ot átutalással teljesíti.**

IX.5.4. Amennyiben a Vállalkozó a Biztosítékot pénzügyi intézmény vagy biztosító által vállalt garancia, kezesség vagy kötelezvény nyújtásával biztosítja, úgy a Biztosítéknak meg kell felelnie az alábbi feltételeknek:

- a) a Megrendelő vagy az általa megjelölt személy, mint kedvezményezett részére szól,
- b) a Biztosítékból származó igények - a Bank előzetes hozzájárulása nélkül - nem engedményezhetők és nem átruházhatók,
- c) a Biztosítékot kiállító hitelintézet vagy biztosító társaság Magyarország területén pénzügyi szolgáltatás nyújtására jogosult,
- d) tartalmazza a kiállító módosíthatatlan és feltétel nélküli kötelezettségvállalását a kedvezményezett általi első felszólítástól számított legfeljebb 5 (öt) banki nap alatti fizetésre,
- e) a Biztosítékot kiállító nem jogosult az alapjogviszony vizsgálatára, illetve a Vállalkozót az alapjogviszony alapján megillető bármilyen kifogásolás érvényesítésére, továbbá lemond a szolgáltatás visszautasítására, visszatartására, annak vitatására vagy beszámítására vonatkozó valamennyi jogáról, továbbá arról is, hogy a Vállalkozónak a Szerződésből vagy azzal kapcsolatban, illetve más jogviszonyból eredő, a Megrendelővel szembeni követeléseit érvényesítse. A Biztosítékot kiállító a biztosíték érvényesítésére vonatkozó kedvezményezetti fizetési felszólítást nem kötheti semmilyen olyan formai követelményhez, amely a kedvezményezett érvényesítési jogát korlátozza, ide nem értve a Biztosíték lehívására vonatkozó szabályszerű aláírás igazolására vonatkozó követelményeket.

IX.5.5. A Biztosíték kedvezményezettjének saját hatáskörében joga van a Biztosíték felhasználására, amennyiben a Vállalkozó nem, vagy nem szerződésszerűen teljesít.

IX.5.6. A Megrendelő a Biztosítékot, csak a követelésének megfelelő összeg erejéig veheti igénybe.

## X. JÓTÁLLÁS

X.1. Vállalkozó a szerződés teljesítéséért a Ptk. 6:171. §-a alapján jótállásra köteles, melynek futamideje: **24 hónap**. A jótállási időszak kezdő napja a végteljesítés igazolásának napja. Vállalkozó mentesül a jótállási kötelezettség alól, ha bizonyítja, hogy a hiba oka a teljesítés után keletkezett.

## XI. FELELŐSSÉGBIZTOSÍTÁS

XI.1. Vállalkozó köteles ötvenmillió HUF/káresemény limitű általános és szakmai felelősségbiztosítási fedezetre kiterjedő biztosítási szerződést kötni - mely egyidejűleg, a vele szerződésben álló valamennyi alvállalkozója tevékenységére is kiterjed - és fenntartani a szerződés szerinti tevékenység teljes időtartamára vagy meglévő felelősségbiztosítási szerződését - legalább ilyen fedezettel és mértékkel - a jelen szerződés által érintett munkára

kiterjeszteni. Mindkét esetben elvárás, hogy a szerződés kiterjesztett utófedezettel rendelkezzen, melynek értelmében a káresemény bekövetkezése és bejelentése megtörténhet az utófedezet ideje alatt is.

A biztosítási fedezetek legalább kiterjednek az alábbiakra:

#### 1., *Építési és műszaki tervezési tevékenység (szakmai felelősségbiztosítás)*

- műszaki tervezés, tervezői művezetés, fizikai és egyéb mérnök igazságügyi szakértői tevékenység
- tevékenység nevesítve: Magyar Tudományos Akadémia Székházának és az MTA Könyvtár és Információs Központ alapozási tartószerkezeti vizsgálata.

Részleteiben:

Szakértői munka

- a tartószerkezetek felmérése,
- anyagtanú vizsgálata,
- tartószerkezeti ellenőrzése,
- falnedvesség vizsgálata,
- falszigetelési tanulmányterv készítése.

Kivitelezési munka:

- alapfeltárások végzése,
- régészeti felügyelet biztosítása.

- biztosítási összeg biztosított időszakra 50 millió Ft, káreseményenként 50 millió Ft.
- időbeli hatály: kivitelezés/szakértés időtartama alatt kell hatályosnak lennie, és utófedezet (kár bekövetkezése és bejelentés kiterjesztése) további öt évig.

#### 2., *Általános- és szolgáltatói felelősségbiztosítás*

Tevékenység nevesítve: Magyar Tudományos Akadémia Székházának és az MTA Könyvtár és Információs Központ alapozási tartószerkezeti vizsgálata.

Részleteiben:

Szakértői munka

- a tartószerkezetek felmérése,
- anyagtanú vizsgálata,
- tartószerkezeti ellenőrzése,
- falnedvesség vizsgálata,
- falszigetelési tanulmányterv készítése.

Kivitelezési munka:

- alapfeltárások végzése,
- régészeti felügyelet biztosítása.

Általános felelősségbiztosítás: káreseményenként 50 millió Ft.

Szolgáltatói felelősségbiztosítás: káreseményenként 50 millió Ft.

Időbeli hatály: kivitelezés/szakértés időtartama alatt kell hatályosnak lennie, és utófedezet (kár bekövetkezése és bejelentés kiterjesztése) további egy évig.

Kiegészítő kockázatok: valamennyi alvállalkozóra, valamint a szolgáltatás tárgyára kiterjesztve.

XI.2. Vállalkozó köteles a szerződéskötés időpontjára a felelősségbiztosítás eredeti vagy közjegyző által hitelesített másolati példányát Megrendelőnek átadni. A biztosítási szerződés vagy

kötvény bemutatása a szerződéskötés feltétele.

- XI.3. Felek kifejezetten rögzítik, hogy a felelősségbiztosításra vonatkozó rendelkezések nem érintik a Vállalkozó közvetlen és korlátlan felelősségét az okozott kár megtérítésére.

## XII. TITOKTARTÁS

- XII.1. Jelen szerződés aláírásával Felek kötelezik magukat arra, hogy a jelen szerződés teljesítése során tudomásukra jutott adatokat, információkat, üzemi és üzletpolitikai eseményeket és/vagy az információs önrendelkezési jogról és az információszabadságról szóló 2011. évi CXII. törvény rendelkezései értelmében személyre vonatkozó védett adatokat üzleti titokként kezelik, azokat harmadik félnek nem adják ki, azokat csak a jelen szerződés teljesítéséhez szükséges mértékben használják, és erre nézve a feladatok ellátásában közreműködő munkatársaikat, alvállalkozóikat, teljesítési segédeiket is nyilatkoztatják.
- XII.2. Felek vállalják a fenti kötelezettség megszegéséből eredően keletkező közvetlen és igazolt károk másik Fél részére való teljes megtérítését. Az információk és adatok üzleti titokként történő kezelésére vonatkozó kötelezettség a Feleket a jelen szerződés lejárata követően korlátlan ideig terheli.
- XII.3. Vállalkozó titoktartási kötelezettsége nem vonatkozik azon információkra, amelyek már nyilvánosságra kerültek, vagy amelyeket a Vállalkozó jogszabály alapján köteles felfedni.
- XII.4. Ha a Vállalkozó titoktartási kötelezettségét neki felróható módon megszegi, és ezzel kárt okoz, átalány-kártérítésként 1.000.000,- Ft, azaz egymillió forint összeget köteles megfizetni a Megrendelőnek a Megrendelő erre vonatkozó írásbeli értesítését és felszólításának kézhezvételét követő 30 (harminc) napon belül.

## XIII. VEGYES RENDELKEZÉSEK

- XIII.1. Megrendelőnek a dokumentáció homályosságának, hiányosságának, önmagával vagy a dokumentáció benyújtását megelőzően a Vállalkozó tudomására hozott információkkal való ellentmondásának kiküszöbölésére irányuló kérdéseit a Vállalkozó – a teljesítés esetlegesen már megtörtént igazolásától függetlenül – köteles a Megrendelő által megszabott megfelelő, de legfeljebb 10 munkanapos határidő alatt külön dokumentumban megválaszolni.

A vizsgálati dokumentáció tisztázása, kijavítása a díjazás szempontjából nem minősül kiegészítésnek, azzal összefüggésben a Vállalkozó díj-, vagy költségigényt nem támaszthat.

A fenti rendelkezések nem érintik a Megrendelőnek azt a jogát, hogy amennyiben a dokumentáció olyan jelentős hibát, hiányosságot tartalmaz, amely szerződésszerűen nem kijavítható, illetve a Vállalkozó eljárásának szerződésszerűségéhez egyébként alapos kétség fér, a szerződéstől választása szerint díjfizetési és költségterítési kötelezettség nélkül, a meghiúsulási kötbér érvényesítése mellett elálljon, vagy díjleszállítást igényeljen.

- XIII.2. Irányadó jog: Felek kifejezetten megállapodnak, hogy jelen megállapodás egészére – így különösen a szerződés megkötésére, anyagi és alaki érvényességére, kötelmi hatásaira, a szerződést megerősítő mellékkötelezettségekre, a szerződéssel kapcsolatos követelések beszámíthatóságára – a magyar jog rendelkezéseit kell alkalmazni.

- XIII.3. Felek jelen szerződésből eredő esetleges jogvitáikat elsősorban tárgyalásos úton kötelesek rendezni.
- XIII.4. A Felek megállapodnak, hogy a jelen szerződésből eredő bármely jogvitájuk miatti bírósági vagy hatósági eljárásnak nincs halasztó hatálya Vállalkozó szerződés szerinti teljesítési kötelezettségére, ideértve különösen a szavatossági igények tekintetében történő helytállást.
- XIII.5. Részleges érvénytelenség: Felek megállapodnak, hogy amennyiben jelen szerződés bármelyik rendelkezése utóbb érvénytelennek minősül, a szerződés többi részét érvényesnek tekintik, kivéve, ha Felek a szerződést az érvénytelen rész nélkül nem kötötték volna meg.
- XIII.6. Jogról való lemondás hiánya: Jelen szerződésben foglalt bármely jog késedelmes érvényesítése, illetve érvényesítésének elmulasztása nem jelenti a jogok érvényesítéséről való lemondást, illetve valamely jog részleges vagy kizárólagos érvényesítése nem zárja ki a többi, illetve a fennmaradó jog érvényesítését.
- XIII.7. Vállalkozó tudomásul veszi, hogy a költségvetési pénzeszközöknek a költségvetési szervek körén kívüli felhasználását az Állami Számvevőszék, a rá vonatkozó jogszabályok szerint jogosult ellenőrizni. Szerződő felek tudomásul veszik, hogy a – költségvetési pénzeszközök nyilvánossága érdekében – üzleti titok címén nem tagadhatják meg a jelen szerződés lényeges tartalmáról történő tájékoztatást.
- XIII.8. Megrendelő felhívja Vállalkozó figyelmét, hogy az államháztartás központi alrendszerében a kiadási előirányzatok terhére nem köthető olyan jogi személlyel, jogi személyiséggel nem rendelkező szervezettel érvényesen visszterhes szerződés, illetve létrejött ilyen szerződés alapján nem teljesíthető kifizetés, amely szervezet nem minősül átlátható szervezetnek. A kötelezettséget vállaló (Megrendelő) ezen feltétel ellenőrzése céljából, a szerződésből eredő követelések elévüléséig az államháztartásról szóló 2011. évi CXCV. törvény (a továbbiakban: Áht.) 55. §-a szerint jogosult a jogi személy, jogi személyiséggel nem rendelkező szervezet átláthatóságával összefüggő, az Áht. 55. §-ban meghatározott adatokat kezelni azzal, hogy ahol az Áht. § kedvezményezetttről rendelkezik, azon a jogi személyt, jogi személyiséggel nem rendelkező szervezetet kell érteni. Vállalkozó kijelenti, hogy a Nemzeti Vagyonról szóló 2011. évi CXCVI. törvény 3. § (1) bekezdés 1. pontjában foglaltakat megismerte és ennek ismeretében nyilatkozik, hogy átlátható szervezetnek minősül. Vállalkozó átláthatóságának változása esetén arról haladéktalanul tájékoztatja a Megrendelőt. Vállalkozó tudomásul veszi, hogy valótlan tartalmú nyilatkozat alapján kötött visszterhes szerződést a Megrendelő felmondja, illetve, ha a szerződés teljesítésére még nem került sor a szerződéstől eláll.
- XIII.9. Vállalkozó ezúton is megerősíti minden közbeszerzési eljárás során tett nyilatkozatát, továbbá felelőssége tudatában kijelenti, hogy azok tartalma és jelen szerződés között ellentmondás nem áll fenn.
- XIII.10. Vállalkozó képviselője kijelenti, hogy Vállalkozó képviselőjére és a jelen szerződés aláírására megfelelő jogosultsággal rendelkezik azzal, hogy az ezzel összefüggésben felmerülő károkért a polgári jog szabályai szerint felelősséggel tartozik Megrendelő felé.
- XIII.11. Felek jogvitájuk esetére kikötik Megrendelő székhelye szerint illetékes bíróság kizárólagos illetékességét.

Felek a jelen, ..... számozott oldalból álló szerződést elolvasták, megértették, majd, mint akaratukkal mindenben megegyezőt, jóváhagyólag írták alá. Jelen szerződés 4 darab egymással teljesen megegyező eredeti példányban készült. A szerződés példányaiból minden aláíró Felet 2 darab eredeti példányt meg. A szerződés elválaszthatatlan részét képezi a 5 db melléklet is.

Budapest, 2018.11.10.



Buskó Sándor  
igazgató  
**MTA LGK**  
Megrendelő



**PERFEKTUM ÉPÍTÉSZ KFT.**  
1036 Budapest, Perc u. 2.  
ASZ.: 26295464-2-41

Sárdi Zoltán Csaba  
ügyvezető  
**Perfektum Építész Kft.**  
Vállalkozó

Pénzügyi ellenjegyző: 

Pénzügyi ellenjegyzés dátuma: 2018.11.10.

Mellékletek:

1. sz. melléklet: Műszaki leírás és melléklete
2. sz. melléklet: Az alapfeltárással kapcsolatos részletes költségvetés
3. sz. melléklet: Nyilatkozat a szerződés teljesítésében résztvevő alvállalkozók vonatkozásában
4. sz. melléklet: Biztosíték
5. sz. melléklet: Felelősség biztosítás
6. sz. melléklet: Örökségvédelmi engedély

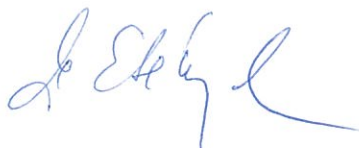

**NYILATKOZAT A SZERZŐDÉS TELJESÍTÉSÉBEN RÉSZT VEVŐ  
ALVÁLLALKOZÓK VONATKOZÁSÁBAN**

Alulírott **Sárdi Zoltán Csaba**, mint a **Perfektum Építész Kft.** (1036 Budapest, Perc utca 2) cégjegyzésre jogosult képviselője nyilatkozom a **Magyar Tudományos Akadémia Létesítménygazdálkodási Központ** által kiírt „*Az MTA Székház és Könyvtár Rekonstrukció munkálatainak előkészítése, tartószerkezeti és falszigetelési szakértés, alapfeltárással*” tárgyú közbeszerzési eljárásban, hogy a tárgyi eljárás eredményeként kötött szerződés teljesítésében az alábbi alvállalkozók vesznek részt:

<b>Alvállalkozó megnevezése:</b>	<b>Az alvállalkozó által ellátandó feladat:</b>
<b>Baratta Építész Mérnök Iroda Kft.</b> 8900 Zalaegerszeg, Bíró Márton utca 71.	<u>Műemléki épületdiagnosztikai feladatok ellátása,</u> <u>Tartószerkezeti szakértői feladatok ellátása</u>
<b>Petik Mérnöki Szolgáltató Kft.</b> 2111 Szada, Fenyvesligeti út 2.	<u>Alapozási tartószerkezeti állékonyság vizsgálati feladatok ellátása</u>
<b>Méhes Renoszig Kft.</b> 1103 Bp., Kada utca 23.	<u>Falsziegetelési tervezési feladatok ellátása</u>

Nyilatkozom továbbá, hogy a fent megjelölt általam igénybe venni kívánt alvállalkozók nem állnak az eljárást megindító felhívásban előírt kizáró okok hatálya alatt.

A fent megjelölt alvállalkozók személyében bekövetkezett változásról haladéktalanul (a tudomásszerzést követő 3 munkanapon belül) tájékoztatom a Megrendelőt.

Kelt: Budapest, 2018.10.24.

PERFEKTUM ÉPÍTÉSZ KFT.  
1036 Budapest, Perc u. 2.  
ASZ.: 26295464-2-41

Perfektum Építész Kft.



## MŰSZAKI TARTALOM

### Az MTA Székház és Könyvtár rekonstrukciós munkálatainak előkészítése, alapfeltárás szakértői és szigetelés-tervezési munkái

#### 1. Előzmények

A Magyar Tudományos Akadémia Székház épületének építése 1862 tavaszán indult meg. Az ünnepélyes átadásra 1865. december 11-én került sor.

Az épület nagyobb háborús sérülést nem szenvedett el. Az utolsó jelentős beavatkozást az 1990-es években élte át, de ez nem érintette a terepszint alatti szerkezeti részeit.

Az alapozási szerkezeteket befolyásoló események közül jelentősnek mondható a 2013. évi árvíz, mely részben a megszüntetett alagút-bejáratok egyikén és az alapfalakon, valamint a padlón keresztül tört be az alsorsori helyiségekbe.

Jelentős, az alapozást terhelő beavatkozás történt a Kézirattár-Levéltár traktusban, ahol félemeleti szinteket hoztak létre, új vb. födém szerkezetekkel. Hasonló beavatkozás az épület más területén is történt, azonban ezek nem jártak ekkora többletterheléssel.

A „Krúdy terem” kialakításánál kettős padló szerkezet épült, a járószint alatt helyezkedik el a gépészeti tér (melyet a vezetékek elhelyezése után kavicsal töltöttek fel), alatta vasalt ellenlemez készült.

Az MTA jelenlegi Könyvtár és Információs Központ (Könyvtár) épülete eredetileg 1865-ben, bérháznak épült. Az Akadémia Könyvtára az épület teljes átépítését követően 1988-ban költözött az épületbe. Az átépítés során minden belső födémét kibontották és sűrűbb osztásban új födémeket építettek be. A 2013. évi árvízi betörés ennél az épületnél is jelentkezett, részben átfolyás, részben buzgár formájában.

Az épület pincéjében levő ásott kút vízszint emelkedése nem volt jelentős.

A két épület esetében fontos tudnunk, hogy az eredeti tervek, részletrajzok eltűntek. Az információk jelentős része levéltári kutatás eredménye (pl. építési napló fordítása), vagy az időközben elvégzett felmérés eredménye. Értelemszerűen az eltartott szerkezetek adatai rendkívül bizonytalanok.

A megtörtént vízbetörés, valamint a mértékadó talajvíz és árvízszint megemelkedése miatt előtérbe került az épület alapozási szerkezetének vizsgálati igénye, valamint a talajvíz elleni utólagos szigetelés szükségessége.

Ajánlatkérő 2017. évben megrendelte a feltárási munkák kiviteli terveit. Az elkészült tervek jelen eljárás mellékletét képezik.

Az épületegyüttes közterületi határon áll. A két épület 100%-ban a Magyar Tudományos Akadémia tulajdona. Az épületek két külön helyrajzi számon találhatóak.

#### Elvégzendő feladatok

Az ajánlatkérő, az MTA Székház, 1051 Budapest, Széchenyi István tér 9. (továbbiakban: Székház) – Könyvtár és Információs Központ 1051 Budapest, Arany János u. 1. (továbbiakban: Könyvtár) épületek (együtt: épületegyüttes) alapozási tartószerkezeteinek állékonysága vizsgálatára, illetve az utólagos talajvíz elleni szigetelés szükségessége, a beavatkozás mértéke, illetve annak lehetséges műszaki megoldásai eldöntésére alapfeltárást kíván végeztetni.

## A. Feltárások (nem része jelen ajánlattételnek):

A feltárási munkákat hét helyen végezzük el.

A rekonstrukciós munkák előkészítéseként jelen indikatív ajánlatkérés szerinti feladat az épületegyüttes alapfalainak más vállalkozó által végzett feltárása során, a feltárt szerkezetek vizsgálata, szigetelési tanulmányterv készítése.

Ennek érdekében az épület külső homlokzata mellett öt helyen a járdán, valamint a belső udvaron további két helyen végzünk munkagödrök kialakítását. A munkagödrök alapterülete kb. 2m x 3m, mélységük pedig kb. 8 m. A gödrök megtámasztása több sorban dúcolt pártialemezes kialakítással oldható meg.

A munkagödröket alacsony vízállású időszakban kell kiemelni, hogy a munkagödör kialakítása során talajvíz nagy valószínűséggel ne jelentkezzen. Átfutási ideje kb. 2 hónap.

## B. Vizsgálatok:

### I. Épületszerkezeti felmérés

A feltárt alaprestek és felmenő falak geometriai felmérése. A szerkezetek vastagsági méretét a falszerkezet átfúrásával kell meghatározni, fúrások előtt megrendelői hozzájárulás szükséges minden esetben. A vizsgálatok után a furatok helyét vízzáró módon kell visszatömíteni.

A felmérések eredményét az Ajánlatkérő által biztosított építész felmérési rajzba kell berajzolni. A felmérésen fel kell tüntetni a szerkezetekben észlelt anyaghasználatokat is (kő, tégl, beton, habarcs).

### II. Anyagtani vizsgálat

A felszín alatti szerkezeteken helyszíni anyagvizsgálatokat, illetve szabványos anyagmintavétel alapján laboratóriumi anyagvizsgálatokat kell végezni. Meg kell határozni a szerkezetek épületszerkezeti releváns fizikai tulajdonságait (testsűrűség, húzó- nyomó-, rugalmassági modulus - MSZ-EN előírásainak megfelelően). A vizsgálatok után a furatok helyét vízzáró módon kell visszatömíteni.

### III. Tartószerkezeti ellenőrzés Székház

A megszerzett épületszerkezeti és anyagtani adatok és az Ajánlatkérő által megadott felmenő-szerkezeti teheradatok alapján a tartószerkezetek állapotának és teherbíró képességének vizsgálata és teherbírási tartalékának meghatározása.

### IV. Tartószerkezeti ellenőrzés Könyvtár

A megszerzett épületszerkezeti és anyagtani adatok és a számított felmenő-szerkezeti teheradatok alapján a tartószerkezetek állékonyságának vizsgálata és teherbíró képességének vizsgálata és teherbírási tartalékának meghatározása.

### V. Falnedvesség vizsgálat

Minden vizsgálati helyen két magasságban (pince padló felett és alatt 150 cm-re) és két mélységben vett furatpor mintavétel alapján laboratóriumban meg kell határozni a falazat abszolút és relatív nedvességtartalmát és a sómértékét (MI 04-320 szerint). A falazatból vett mintadarabon meg kell határozni az építőanyag vízfeltételét, valamint roncsolásmentes vizsgálattal a belső oldali nedvesség függőlege eloszlását a falfelületen. Az anyagvizsgáló laboratórium akkreditáltságát igazolni kell.

## VI. Falszigetelési tanulmányterv

A pincei helyiségekben az Akadémia a gépészeti tereken túlmenően rendezvényhelyszínt, illetve irattárat tervez elhelyezni a funkcionális jövőképi terv szerint. Ezek szárazsági igényeinek kielégítésére szigetelni kell a felmenő falakat és a padozatot. Ajánlattevő feladata a szárazsági igények kielégítésére alkalmas minimális és maximális szigetelési megoldások kidolgozása tanulmánytervi szinten, legalább két változatban, teljes szárazság követelményének megfelelő (vízhatlan) és viszonylagos szárazság (vízzáró). A tervekhez előzetes költségbecslést is kérünk. A terveknek megoldást kell adni az extrém árvízi vízállás esetén előálló talajvíznyomás elleni védelemre is. A tanulmány szerinti megoldásokat kérjük rajzilag is megjeleníteni.

## 2. Dokumentálás

Elkészítendő dokumentációk:

A szakvéleményt és terveket 5 pld. papír, 2 pld. elektronikus formátumban kérjük beadni.

Melléletek:

1. sz. melléklet – Kivíteli tervdokumentáció részletek
2. sz. melléklet – Pinceszintű alaprajzok

Tervszám: 33.17.236

Tti. sz.: 33.554

Azonosító: KIV-MT-Mu-I002-M0

## **Az MTA Székház és Könyvtár Rekonstrukciós munkálatainak előkészítése**

### **Alapfeltárások tervezése**

#### **KIVITELI TERV**

#### **MUNKATÉRHATÁROLÁS TERVEZÉS**

#### **MELLÉKLETEK**

## 1. számú melléklet: Alapfeltárások helye

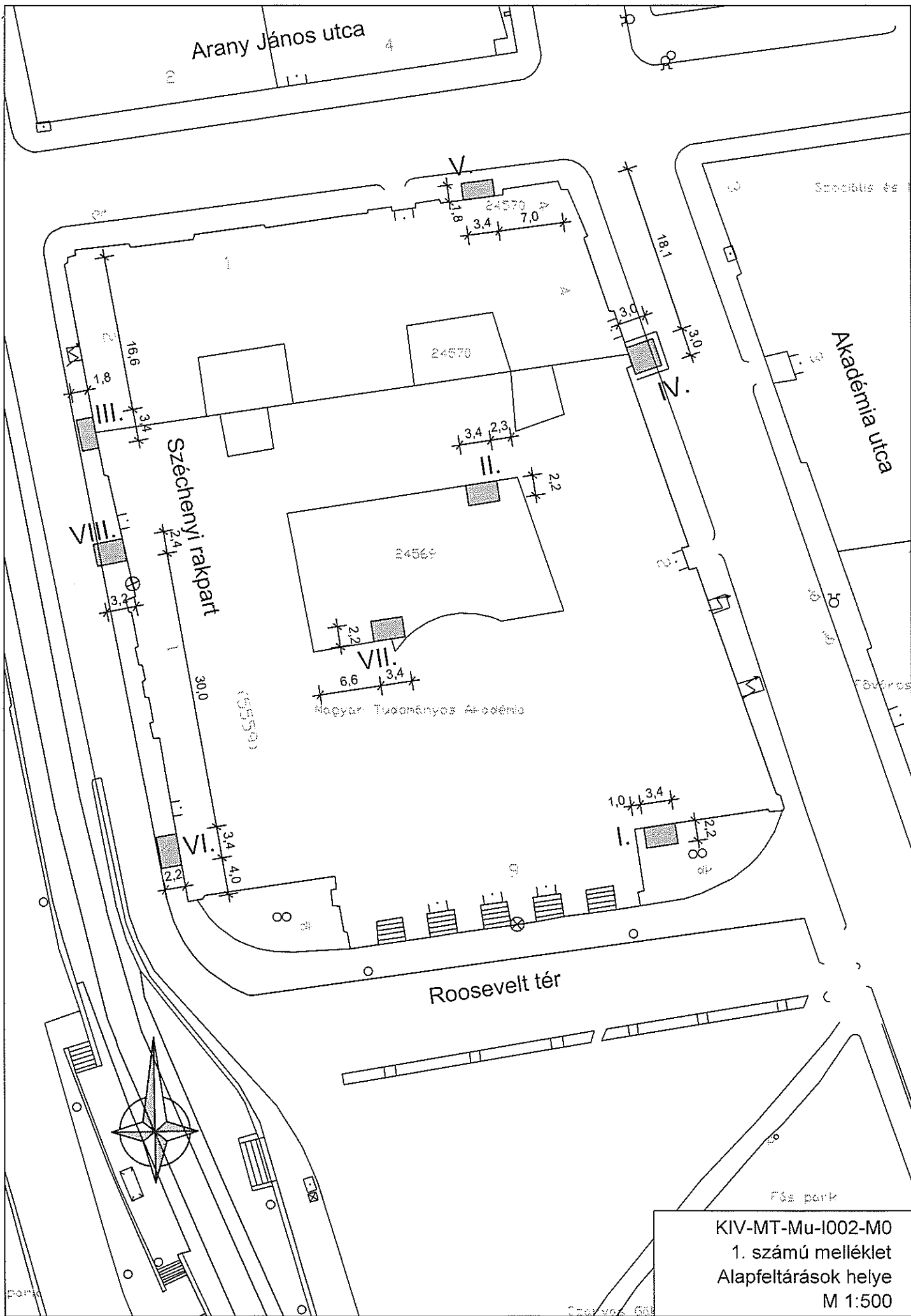

Arany János utca

Szociális és

Akadémia utca

Széchenyi rakpart

Nagy Tudományos Akadémia

Roosevelt tér

Főpark

KIV-MT-Mu-I002-M0  
 1. számú melléklet  
 Alapfeltárások helye  
 M 1:500

## 2. számú melléklet: Alapfeltárások metszete



# I. JELŰ ALAPFELTÁRÁS METSZETE

M=1:100

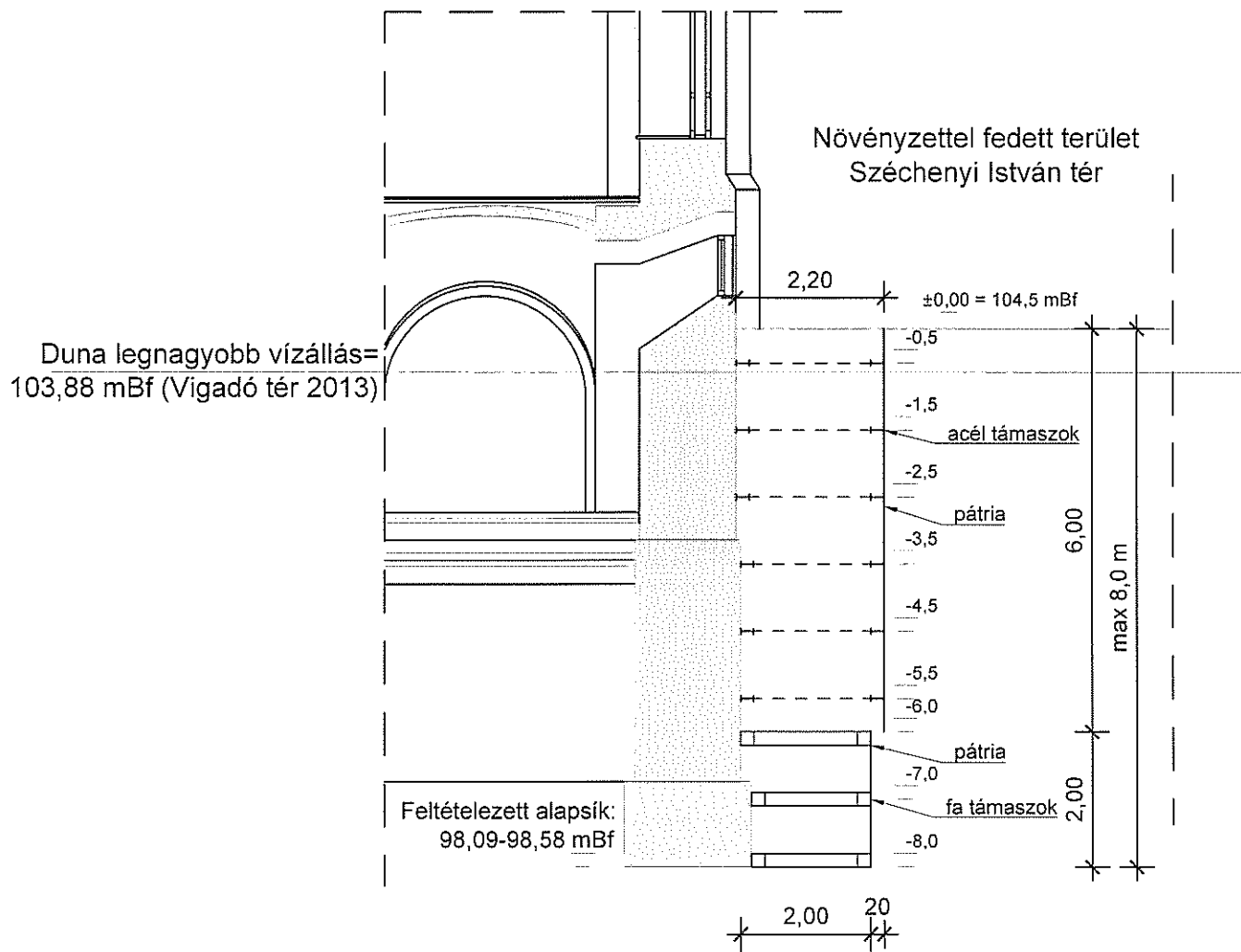

## II. JELŰ ALAPFELTÁRÁS METSZETE M=1:100

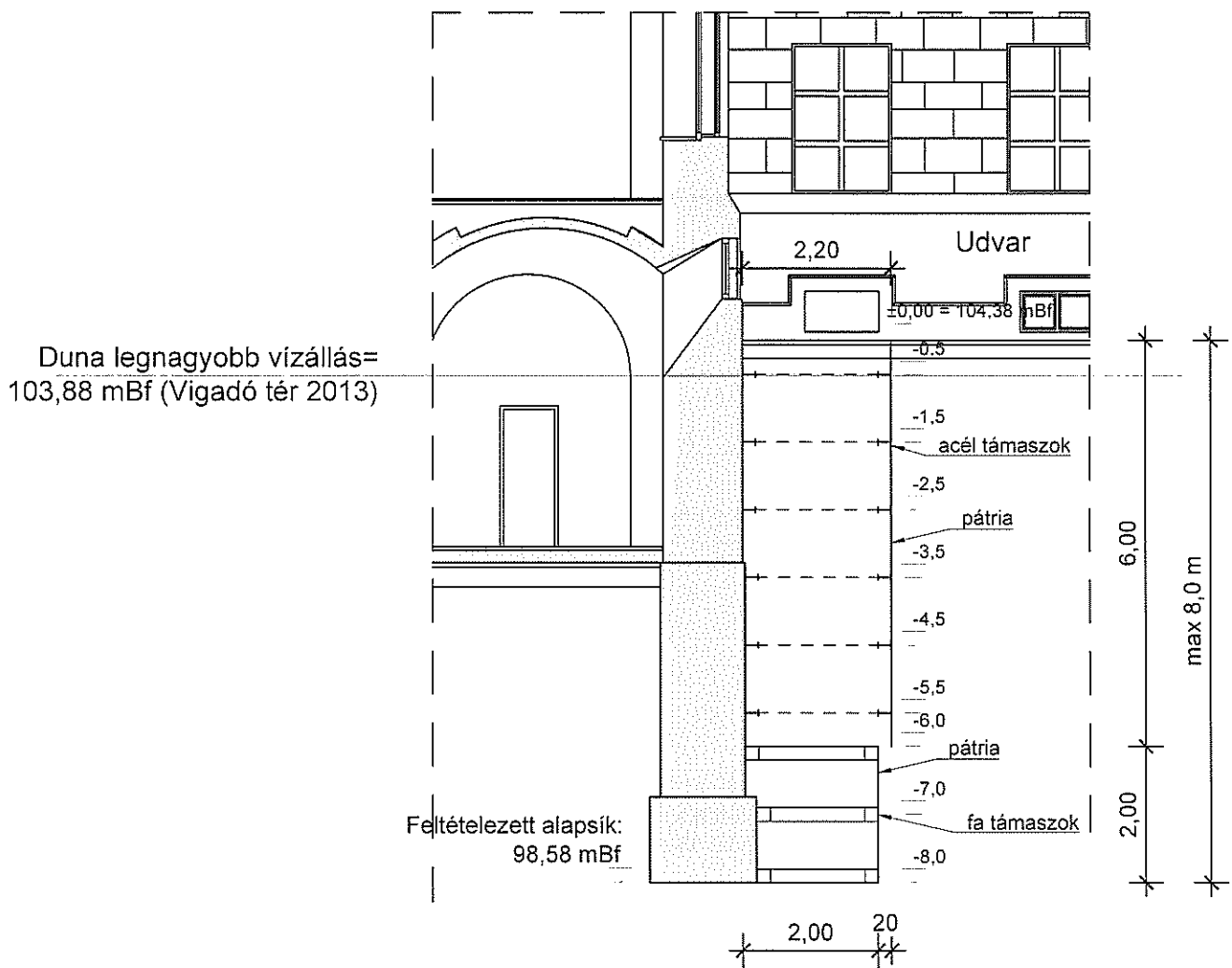

### III. JELŰ ALAPFELTÁRÁS METSZETE M=1:100

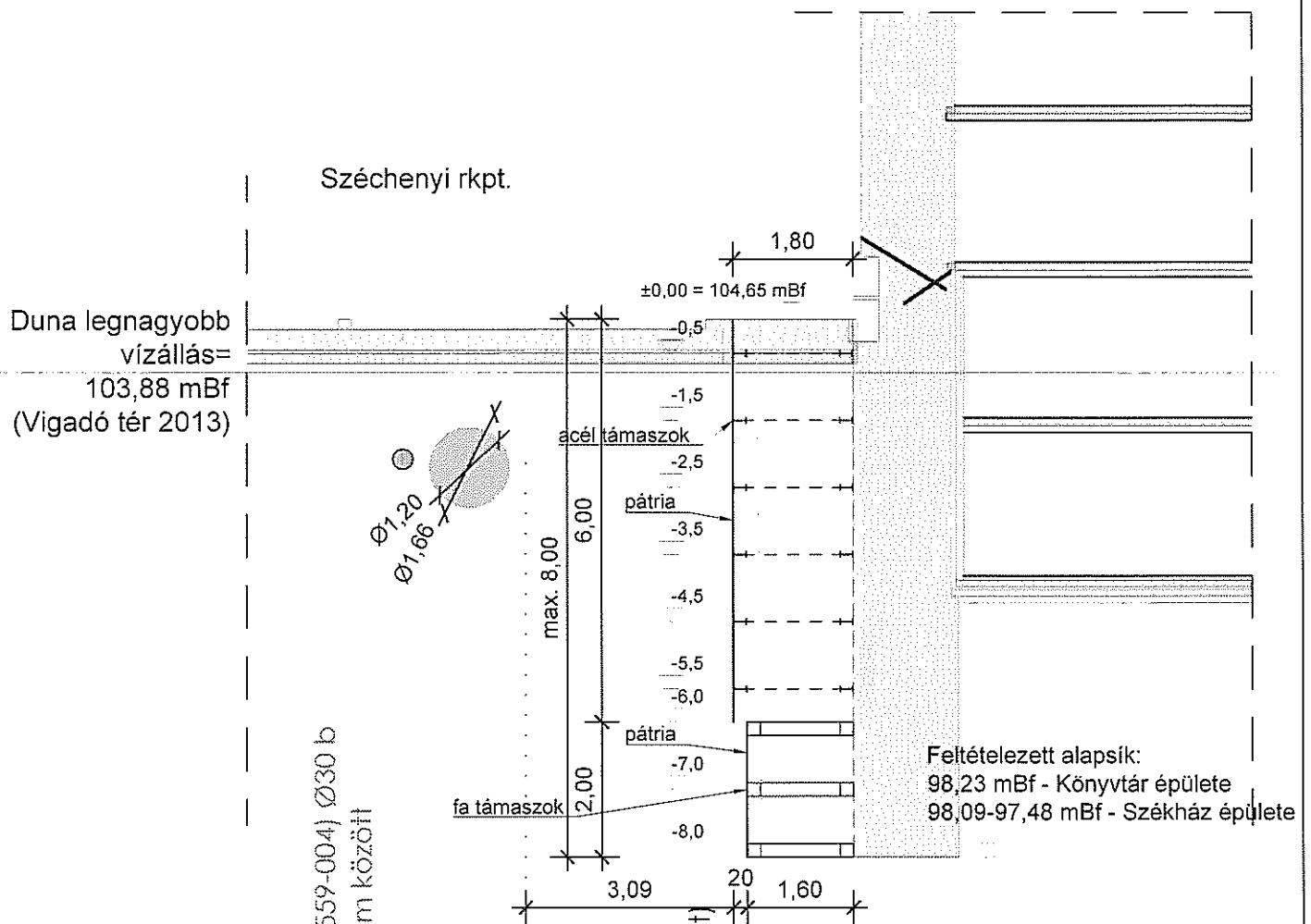

csatornavezeték (5559-005, 5559-004) Ø30 b  
104,60/98,97 és 104,59/102,56 m között

vízvezeték 100 s.b.  
102,44/104,44 m

telecom  
(mérete, mélysége nem ismert)

közvilágítás (459-1/9 35)

# IV. JELŰ ALAPFELTÁRÁS METSZETE

## M=1:100

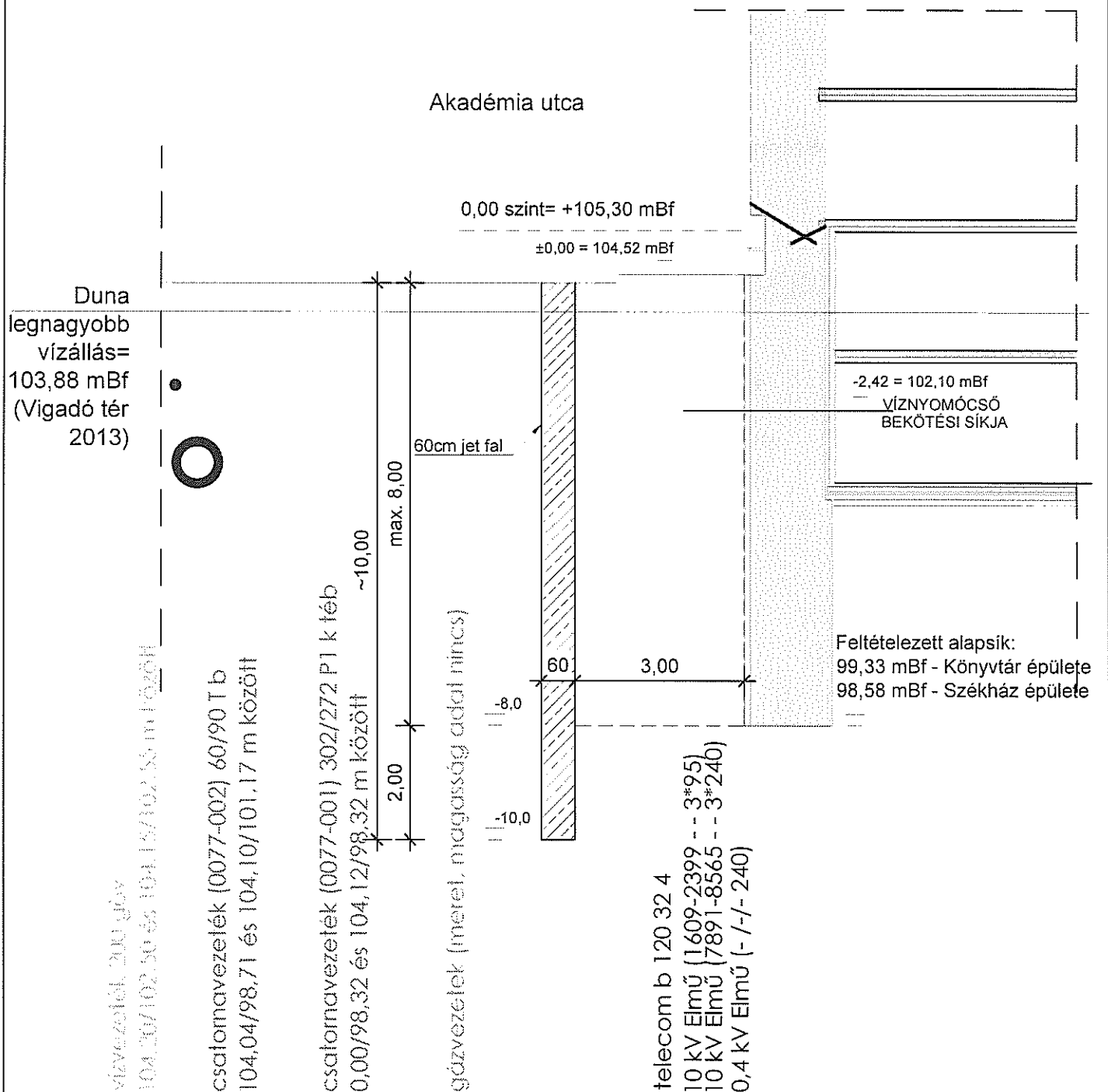

# V. JELŰ ALAPFELTÁRÁS METSZETE

## M=1:100

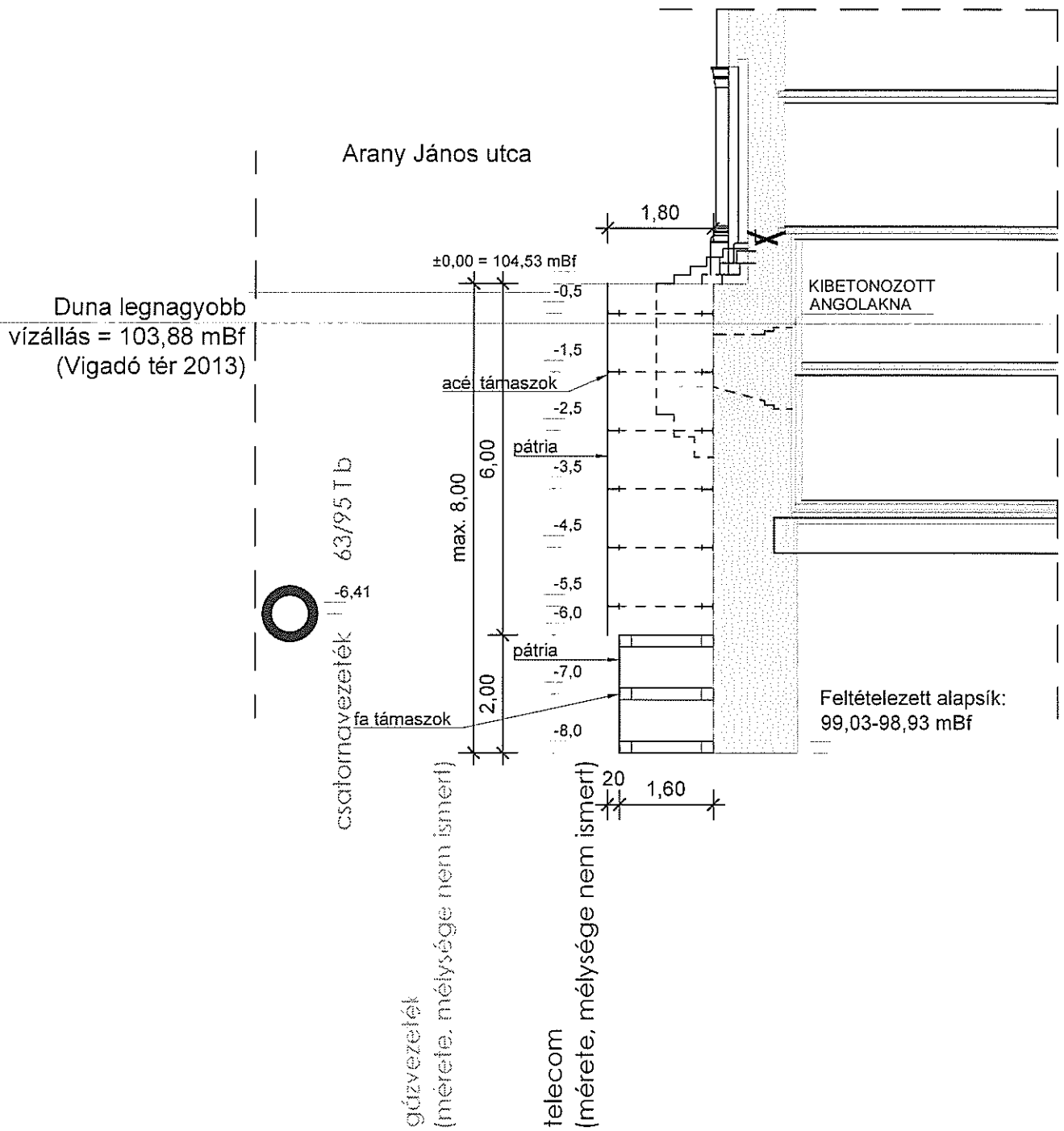

# VI. JELŰ ALAPFELTÁRÁS METSZETE M=1:100

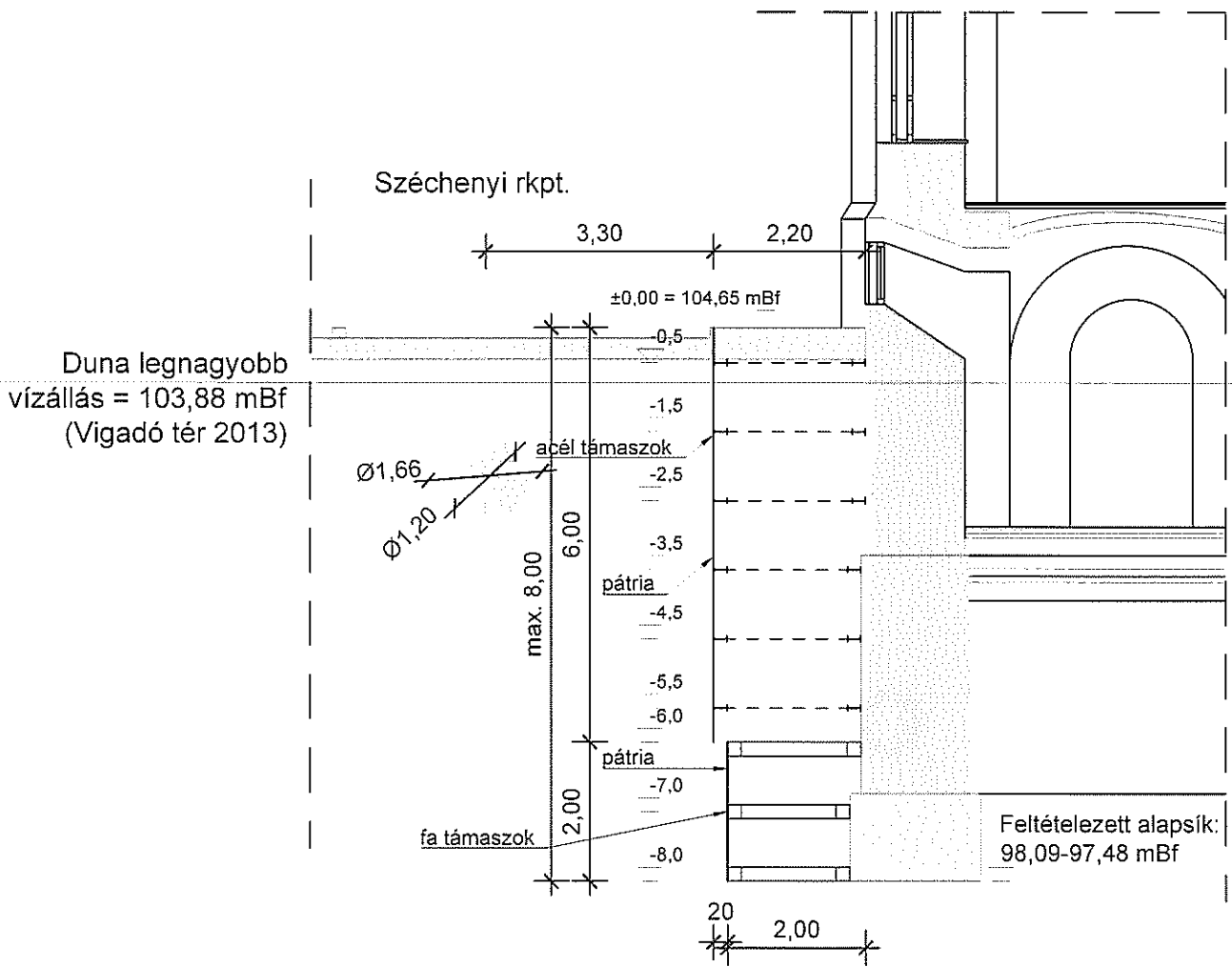

Vízvezeték 1:50 sz.  
102.44/104.14 m

# VII. JELŰ ALAPFELTÁRÁS METSZETE

## M=1:100

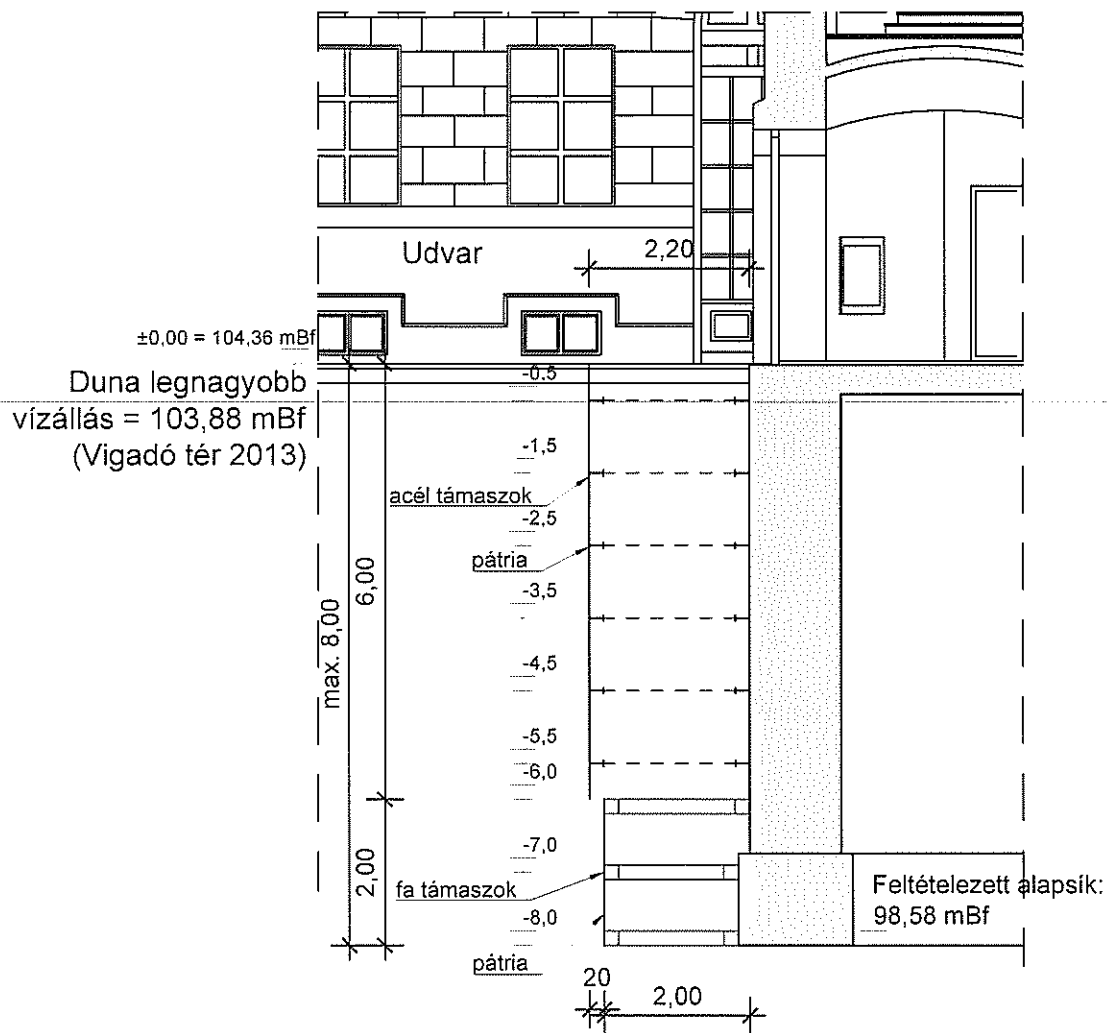



# VIII. JELŰ ALAPFELTÁRÁS METSZETE M=1:100

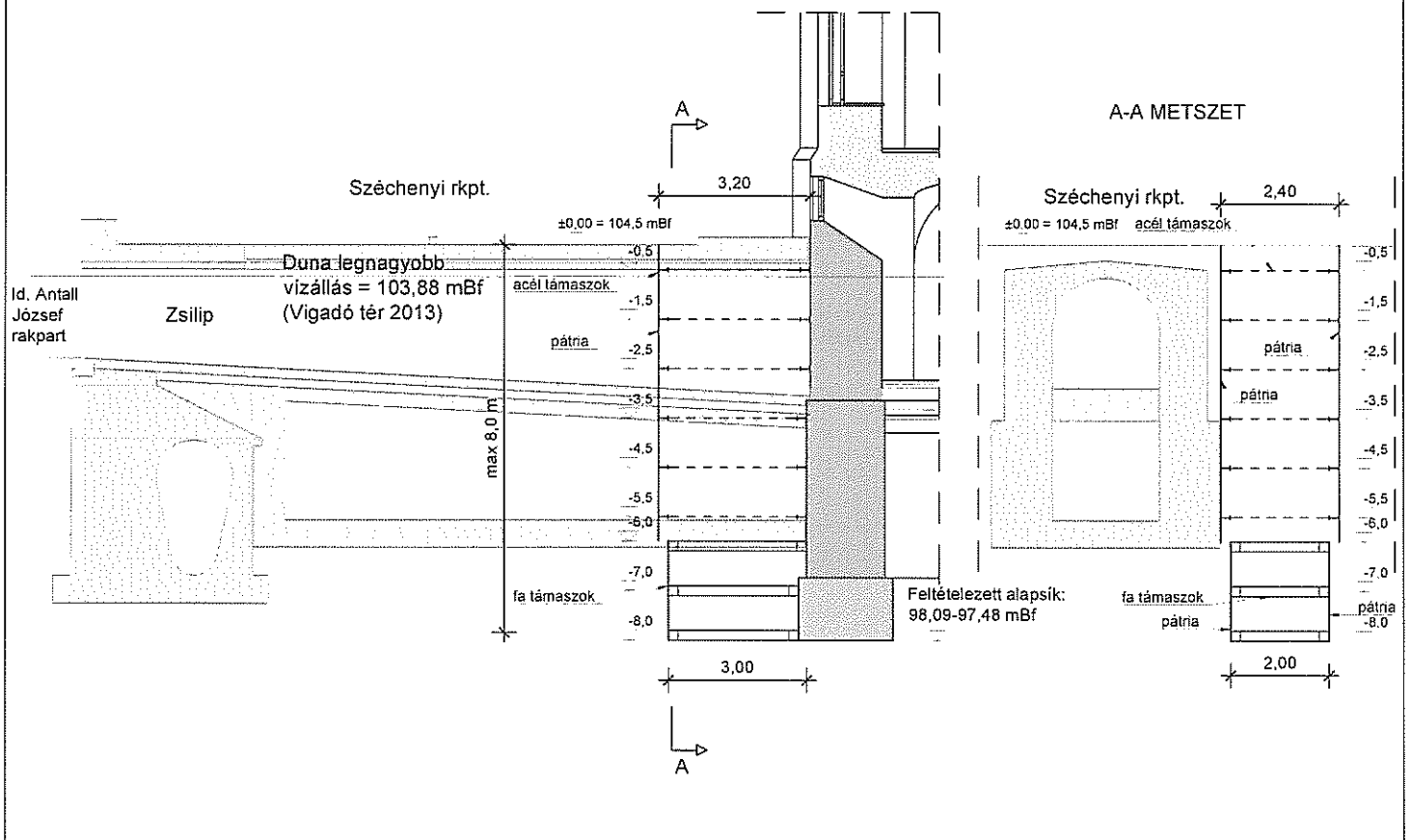





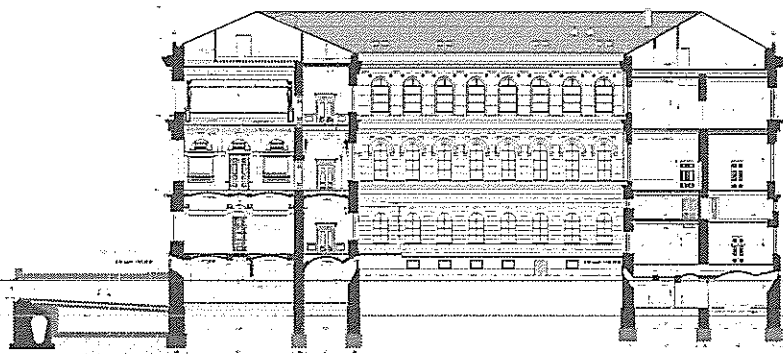

MÉRTÉSEK		JELMÓLYANZAT	
Állapot:	tervezés	Állapot:	tervezés
Építész:	...	Építész:	...
Építési hely:	...	Építési hely:	...
Építési idő:	...	Építési idő:	...
Építési költség:	...	Építési költség:	...
Építési terület:	...	Építési terület:	...
Építési térfogat:	...	Építési térfogat:	...
Építési anyag:	...	Építési anyag:	...
Építési módszer:	...	Építési módszer:	...
Építési technika:	...	Építési technika:	...
Építési eszköz:	...	Építési eszköz:	...
Építési berendezés:	...	Építési berendezés:	...
Építési anyag:	...	Építési anyag:	...
Építési módszer:	...	Építési módszer:	...
Építési technika:	...	Építési technika:	...
Építési eszköz:	...	Építési eszköz:	...
Építési berendezés:	...	Építési berendezés:	...

F-6



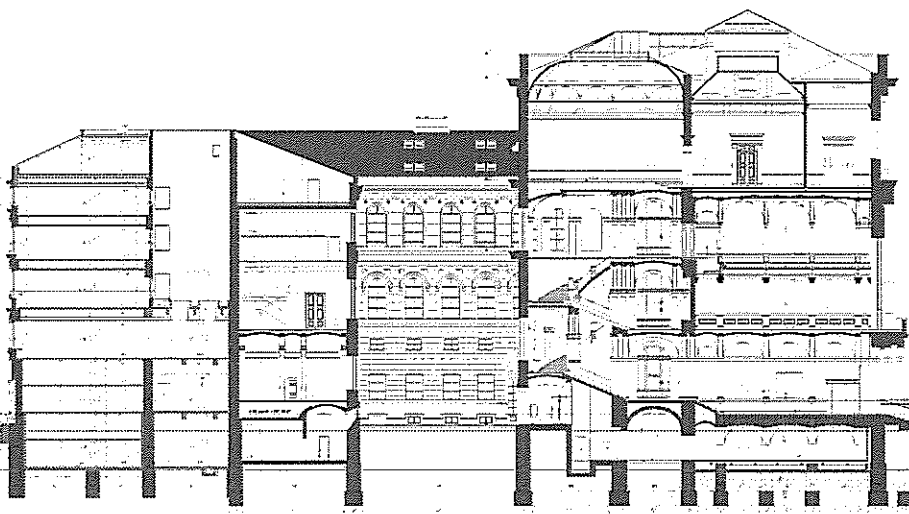

**JELMAGYARÁZAT**

KÖRTELKÉZ  
 1:100

MELEGJELZÉS  
 1:100

F-5

HAJDÚBŐTÉNY  
 1200 MÓRAHÉV  
 HAZSI HAZSI  
 HAZSI HAZSI

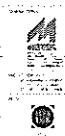

Ajánlattevő neve: . Perfektum Építész Kft.  
székhelye: 1036 Budapest, Perc u. 2.  
cégjegyzékszám: 01-09-322624  
belföldi adószáma: 26295464-2-41  
pénzforgalmi jelzőszám<sup>1</sup>: 10918001-00000099-24800004  
Képviselő neve: Sárdi Zoltán Csaba<sup>2</sup>

## AJÁNLAT (ELŐLAP)

A Perfektum Építész Kft. (1036 Budapest, Perc utca 2.) AJÁNLATA  
MAGYAR TUDOMÁNYOS AKADÉMIA LÉTESÍTMÉNYGAZDÁLKODÁSI  
KÖZPONT ÁLTAL INDÍTOTT

„az MTA Székház és Könyvtár rekonstrukciós munkálatainak előkészítése  
keretében az épületek alapozási tartószerkezeteinek állékonyság vizsgálata,  
szigetelési tanulmányterv készítése, valamint ehhez kapcsolódóan a Székház  
és könyvtár alapfalai feltárásának kivitelezése”

UNIÓS ÉRTÉKHATÁRT ELÉRŐ, A KBT. 81. § ALAPJÁN, LEFOLYTATOTT  
UNIÓS GYORSÍTOTT NYÍLT KÖZBESZERZÉSI ELJÁRÁSBAN

Kelt: Budapest, 2018. 09.03.

<sup>1</sup> Azt a pénzforgalmi jelzőszámot kell feltüntetni, melyet az Ajánlattevő az eljárással kapcsolatosan használni kíván. Amennyiben a megkötendő szerződésben ettől eltérő bankszámlát kíván az Ajánlattevő feltüntetni, úgy ezt kérjük külön is feltüntetni.

<sup>2</sup> Közös ajánlattétel esetén valamennyi Közös Ajánlattevőnek ki kell töltenie.

Tartalomjegyzék

Iratanyag megnevezése	Oldalszám
Előlap	1
Tartalomjegyzék	2
<b>Elektronikus űrlapok, EKR-ben benyújtva</b>	
Felolvasólap	
Ajánlattevő nyilatkozata az ajánlati felhívás feltételeire, a szerződés megkötésére és teljesítésére, valamint a kért ellenszolgáltatásra vonatkozóan (Kbt. 66 § (2) bekezdés)	
<b>Egységes Európai Közbeszerzési Dokumentumok</b> (Ajánlattevő, közös Ajánlattevők, és az alkalmasság igazolásában részt vevő kapacitást nyújtó szervezetek részéről külön-külön szükséges kitölteni és benyújtani)	
Ajánlattevő, közös Ajánlattevők nyilatkozat a Kbt. 62. § (1) bekezdésének k) pont kb) alpontjaiban, foglalt kizáró okok fenn nem állásáról (Közös ajánlattétel esetén valamennyi közös Ajánlattevő részéről külön-külön szükséges benyújtani)	
Ajánlattevő, közös Ajánlattevők nyilatkozat a Kbt. 62. § (1) bekezdésének k) pont kc) alpontjaiban, foglalt kizáró okok fenn nem állásáról (Közös ajánlattétel esetén valamennyi közös Ajánlattevő részéről külön-külön szükséges benyújtani)	
Ajánlattevő nyilatkozata a teljesítésbe bevonni kívánt alvállalkozó előírt kizáró okok hatálya alatt nem állása tekintetében a Kbt. 67. § (4), valamint a 321/2015. Korm. rend. 15. § (2) bekezdése alapján.	
Nyilatkozat folyamatban lévő változásbejegyzési eljárásról. (Nemleges nyilatkozat is csatolandó)	
<b>Szakmai ajánlat – papír alapon benyújtott dokumentumok</b>	
Részletes árajánlat	3
Alapfeltételre vonatkozó részletes árajánlat	4
A minőségi értékelési szempontok körében megajánlott, a teljesítésbe bevonni kívánt szakemberek bemutatása	7
A minőségi értékelési szempontok körében megajánlott, a teljesítésbe bevonni kívánt szakemberek végzettségét, képzettségét igazoló okiratok egyszerű másolata, szakemberek saját kezűleg aláírt szakmai önéletrajza és rendelkezésre állási nyilatkozata	8
<b>Egyéb nyilatkozatok, dokumentumok- papír alapon benyújtott dokumentumok</b>	
Ajánlattevő nyilatkozata a Kbt. 66. § (6) bekezdés a)-b) pontja vonatkozásában a teljesítéshez igénybe venni kívánt alvállalkozók tekintetében. (Közös Ajánlattevők esetén valamennyi közös Ajánlattevő részéről külön-külön szükséges benyújtani.) (Nemleges nyilatkozat is csatolandó)	25
Ajánlattevő nyilatkozata a Kbt. 65. § (7) bekezdés szerint, az alkalmasság igazolásához igénybe venni kívánt más szervezetek vonatkozásában. (Közös Ajánlattevők esetén valamennyi közös Ajánlattevő részéről külön-külön szükséges benyújtani.) (Nemleges nyilatkozat is csatolandó)	26
Az alkalmasság igazolásához igénybe venni kívánt kapacitásait rendelkezésre bocsátó szervezet, szerződéses, vagy <u>előszerződésben vállalt kötelezettségvállalása</u>	27
Az ajánlatot aláíró(k), kötelezettségvállalásra jogosult(ak) aláírása hitelességének megállapítása érdekében a cégjegyzésre jogosult aláírási címpéldánya vagy a 2006. évi V. törvény 9. § (1) bekezdése szerinti aláírás mintája (valamennyi közös ajánlattevő részéről, adott esetben kapacitást nyújtó szervezet részéről is benyújtandó)	30
A Kbt. 134. (5) bekezdése szerinti nyilatkozatot a teljesítési biztosíték határidőre történő rendelkezésre bocsátásáról	36
Nyilatkozat felelősség biztosítás megkötéséről, vagy a meglévő felelősség biztosítás kiterjesztéséről	37
Nyilatkozat üzleti titokról	38
Nyilatkozat szakember bevonásának módjáról	39
Nyilatkozat	40
Kamarai igazolások	41

## RÉSZLETES ÁRAJÁNLAT

Feladat megnevezése:	Vállalkozói díj (nettó)
Alapfeltárási munkálatok komplex elvégzése vonatkozó nettó ajánlati ár, régészeti felügyelettel (műszaki leírás „2. B” pontjában foglalt feladatok elvégzése)	33.454.000,- nettó Ft
Épületszerkezeti felmérés elvégzésére vonatkozó nettó ajánlati ár (műszaki leírás „2. A/I” pontjában foglalt feladatok elvégzése)	2.200.000,- nettó Ft
Anyagtani vizsgálat elvégzésére vonatkozó nettó ajánlati ár (műszaki leírás „2. A/II” pontjában foglalt feladatok elvégzése)	2.500.000,- nettó Ft
Tartószerkezeti ellenőrzés Székházra és Könyvtárra vonatkozó nettó ajánlati ár (műszaki leírás „2. A/III-IV” pontjában foglalt feladatok elvégzése)	2.300.000,- nettó Ft
Falnedvesség vizsgálat elvégzésére vonatkozó nettó ajánlati ár (műszaki leírás „2. A/V” pontjában foglalt feladatok elvégzése)	4.500.000,- nettó Ft
Falszigetelési tanulmányterv elkészítésére vonatkozó nettó ajánlati ár (műszaki leírás „2. A/VI” pontjában foglalt feladatok elvégzése)	6.500.000,- nettó Ft
<b>Vállalkozói díj mindösszesen:<sup>1</sup></b>	<b>51.454.000,- nettó Ft</b>

Kelt: Budapest, 2018.09.03.

**PERFEKTUM ÉPÍTÉSZ KFT.**  
 1036 Budapest, Perc u. 2.  
 Adósz.: 26295464-2-41

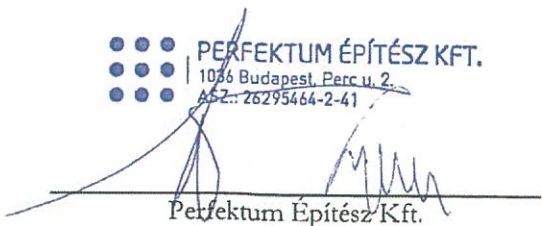
  
 Perfektum Építész Kft.

<sup>1</sup> Ajánlati felolvasó lapon szerepeltetendő összeg

000000



**ALAPFELTÁRÁSRA VONATKOZÓ RÉSZLETES ÁRAJÁNLAT \***

<i>Ssz.</i>	<i>Tétel rövid megnevezése</i>	<i>Mérték-egység</i>	<i>Mennyiség</i>	<i>Egységár (Ft)</i>	<i>Összeg (Ft)</i>
<b>ÁLTALÁNOS</b>					
1	Közterület foglalás (5+ nap)	m <sup>2</sup>	210	3300	693.000
2	Konténer bérlet (1 konténer maximum 4 napra bérelhető, 1 munkagödörhöz egyidejűleg 3 konténer rendelhető)	db	70	93.000	6.510.000
<b>GEOTECHNIKA</b>					
3	Burkolatbontás	m <sup>2</sup>	69	2100	144.900
4	Földkiemelés kisgéppel	m <sup>3</sup>	133	4500	598.500
5	Földkiemelés kézi erővel	m <sup>3</sup>	266	6500	1.729.000
6	KD4L típusú pátria lemez	m <sup>2</sup>	251	42.500	10.667.500
7	I200 acéldúc	fm	264	15.800	4.171.200
8	C16 keményfa dúc (20x20 cm)	m <sup>3</sup>	5	101.000	505.000
9	Föld visszatöltés	m <sup>3</sup>	463	4450	2.060.350
10	Burkolat helyreállítás	m <sup>2</sup>	69	13.500	931.500
11	Alapmélység meghatározásához fúrás mélyítése	m	6	28.000	168.000
12	Alapmélység meghatározása geofizikai módszerrel	db	1	28.000	280.000
<b>FORGALOMTECHNIKA</b>					
13	Közúti jelzőtábla mobil oszlopának elhelyezése, majd bontása 76 mm átmérőjű csőoszlop mobil alappal (3,0 m)	db	9	14.000	126.000
14	Közúti jelzőtábla elhelyezése meglévő oszlopra 2 db rögzítőszalaggal, majd bontása Tilalmat jelző tábla	db	7	12.000	84.000

000000

15	Közúti jelzőtábla elhelyezése meglévő oszlopra 2 db rögzítőszalaggal, majd bontása Utastást adó jelzőtábla	db	3	12.000	36.000
16	Közúti jelzőtábla elhelyezése meglévő oszlopra 2 db rögzítőszalaggal, majd bontása Veszélyt jelző tábla	db	13	10.000	13.000
17	Közúti jelzőtábla elhelyezése meglévő oszlopra 2 db rögzítőszalaggal, majd bontása Útbaigazítást adó jelzőtábla ( 450 x600 mm ) sárga alapszínben	db	4	12.000	48.000
18	Közúti jelzőtábla elhelyezése meglévő oszlopra 2 db rögzítőszalaggal, majd bontása Útbaigazítást adó jelzőtábla ( 800 x1000 mm ) sárga alapszínben	db	1	13.000	13.000
19	Közúti jelzőtábla elhelyezése meglévő oszlopra 1 db rögzítőszalaggal, majd bontása Kiegészítő tábla ( 175x350 mm )	db	15	12.000	180.000
20	Közúti jelzőtábla elhelyezése mobil oszloppal, 2 db rögzítőszalaggal, majd bontása Sávozott tábla (250 x 1000 mm)	db	2	13.000	26.000
21	Közúti jelzőtábla elhelyezése 2 db mobil oszloppal, 4 db rögzítőszalaggal, majd bontása Nyíl alakban sávozott tábla ( 500x2000 mm )	db	2	14.000	28.000
22	Útelzárást biztosító sávozott deszka védőkorlát elhelyezése, majd bontása	m	11	6000	66.000
23	Sárga villogó kihelyezése és bontása	db	5	18.000	90.000
24	Közúti jelzőtábla letakarása fekete fóliával, majd bontása.	db	9	4000	36.000
<b>ORGANIZÁCIÓ</b>					
25	Biztonsági védőkorlát (többszöri áthelyezéssel)	m	185	5600	1.036.000
26	Műemlék és díszkivilágítás védelmében városképi palánkkerítés (2,0 m magas)	m	30	16.000	480.000
27	Toi - Toi típusú illemhely (várhatóan 1,5 hónap)	db	3	85.000	255.000

28	Csatlakozóhely létesítése világítás és erőátvitel részére	db	1	180.000	180.000
29	Gumikábel szerelése erőátvitel részére (4x16 mm <sup>2</sup> )	m	150	4000	600.000
230	Felvonulási csatlakozó szekrény	db	2	395.00	790.000
231	Vízvételezési hely kialakítása	db	1	58.000	58.000
32	Meglévő közművezeték védelme	db	4	37.000	144.000
33	OSB lap (20 mm vastag)	m <sup>2</sup>	130	6200	806.000
34	Pallóterítés (szegély mellé, OSB lap és konténer alá)	m <sup>3</sup>	0,4	92.000	36.800
35	Zöldterület helyreállítása	m <sup>2</sup>	50	600	330.000
36	Ideiglenes aszfalték szegély védelmére (Építés-bontás)	m <sup>3</sup>	0,2	68.000	13.600
	<b>Összesen **</b>			<b>33.454.000</b>	

Kelt: Budapest, 2018. 09. 03.

**PERFEKTUM ÉPÍTÉSZ KFT.**  
 1036 Budapest, Perc u. 2.  
 ASZ.: 26295464-2-41

  
 Perfektum Építész Kft.

**\* : a táblázat valamennyi értéket tartalmazó sora kitöltendő! Nem megengedett a "0" érték szerepeltetése, sorok oszlopok törlése, mennyiségek javítása, átírása!**

**\*\*:** a 3. sz. nyilatkozatminta (Részletes árajánlat) 1. sorában [Alapfeltárási munkálatok komplex elvégzése vonatkozó nettó ajánlati ár, régészeti felügyelettel (műszaki leírás „2. B” pontjában foglalt feladatok elvégzése)] szerepeltetendő összeg.

000000

## Tranzakció

 UniCredit Bank Hungary Zrt.

Ügyfél: 00992480 PERFEKTUM ÉPÍTÉSZ KORLÁTOLT FELELŐSSÉGŰ

Tranzakció típusa	Kimenő forint átutalás
Átutaló	
Mebízó neve	PERFEKTUM ÉPÍTÉSZ KORLÁTOLT FELELŐS
Mebízó számlaszáma	HU71109180010000009924800004
Kedvezményezett	
Kedvezményezett neve	MTA Létesítménygazdálkodási Központ
Kedvezményezett számlaszáma	HU48100320000171796700000000
Könyvelés	
Könyvelés dátuma	2018.11.09
Tranzakcióazonosító	20181109602038
Közlemény	Teljesítési biztosíték-MTA Szház és Könyvtár Rekonstrukciós munkálatainak előkészítése, tartószerkezeti és falszigetelési szaké., alapfelt.
Terhelés	
Terhelés összege	-2 572 700,00 HUF
Értéknap	2018.11.09
Átutaló hiv. a fizetési műveletre	NOTPROVIDED
Megjegyzés	+IZV 00209797160
Azonosító	00209797160
Spectra egyedi azonosító	00000000002242229169

**Szakmai felelősségbiztosítási kötvény  
a Perfektum Projekt Kft. részére  
Kötvényszám: 421 000051**

1. Szerződő: Perfektum Projekt Kft.
2. Szerződő címe: 1036 Budapest, Perc u. 2.
3. Biztosított:
- Perfektum Projekt Kft.  
Perfektum Mérnöki Kft.  
Perfektum PR Kft.  
Perfektum Tanácsadó Kft.  
Perfektum Építész Kft. és a felsoroltak alvállalkozói
- 4.a) Szakmai tevékenység: Műszaki tanácsadás, műszaki ellenőrzés, műszaki szakértés, mérnöki tevékenység, FIDIC mérnöki tevékenység, tervezői tevékenység, tervezői művezetés, minőségbiztosítási feladatok, építészmérnöki tevékenység
- Teljes körű projektmenedzsment,  
Megvalósíthatósági tanulmány készítése,  
Pályázatírás, Költség-haszon elemzés (CBA) készítés,  
PR és konfliktuskezelési tevékenység ellátása,  
Marketing és PR kommunikáció, rendezvényszervezés és lebonyolítás
4. b) Biztosított kockázat: Szakmai szabályszegés, mulasztás, tervezési (tervezői) hibákból eredő pótmunka kapcsán a Megbízónak és 3. személynek okozott károk fedezete.
- A biztosítás fedezi a szakmai hibából, mulasztásból eredő személyi sérüléssel, dologi károkat és a tisztán pénzügyi veszteségeket.
5. Biztosítási időszak: 2018. november 06 – 2019. november 05. a továbbiakban a Felek 1-1 évvel meghosszabbítják
- Kockázatviselés kezdete a Colonnade-nél: 2017.07.18.
- Biztosítás kezdete: 2013.10.03.
- Biztosítás évfordulója: november 06.
6. Biztosítás időtartama: határozatlan
7. Kártérítési limit: 200.000.000,-Ft / kár és 500.000.000,-Ft /év összesen
8. Önrészesedés: 10%, min. 250.000,-Ft / káresemény
9. Visszamenőleges fedezet: 2013. október 03.
10. Biztosítási díj: 1.480.000,-Ft / év
- Díjfizetés ütemezése: Évente, egy összegben
11. Területi hatály: Európa

12. Függelék: 1.Szerződés megkötését megelőző káresemények kizárása, valamint a korábbi káresemények kizárása a megemelt limitre vonatkozóan  
2.Kártérítési limitre vonatkozó függelék.  
3.Kiterjesztett bejelentési időszak **60 hónapra**  
(pótdíja az éves díj 120 %-a, egyszeri megfizetéssel)  
4. A biztosítottak egymásnak okozott kárai kizárás
13. Biztosítási feltételek: A Colonnade Insurance S.A. Magyarországi Fióktelepe Szakmai Felelősségbiztosítása Tervezők, Mérnökök részére 003-2017 és Colonnade Insurance S.A. Magyarországi Fióktelepe Vezetési Tanácsadók Szakmai Felelősségbiztosítása 003-2017 szerint
15. Biztosító: Colonnade Insurance S.A. Magyarországi Fióktelepe  
H-1139 Budapest, Váci út 99.  
Tel.: (36 1) 460 1400
16. Kárbejelentés: [vagyonkar@colonnade.hu](mailto:vagyonkar@colonnade.hu)

Aláírási dátum: 2018. november 10.

**COLONNADE**  
Colonnade Insurance S.A.  
Magyarországi Fióktelepe  
1139 Budapest, Váci út 99.

## **1. 2013.10.03 - ÁT MEGELŐZŐ KÁRESEMÉNYEK KIZÁRÁSA, VALAMINT AZ EMELT LIMITEKRE VONATKOZÓAN A KORÁBBI KÁRIGÉNYK KIZÁRÁSA**

A felek jóváhagyólag elfogadták és tudomásul vették, hogy a szerződés értelmében a Biztosító nem kötelezhető olyan káresemények megtérítésére, amelyeket a Társaság, illetve a Biztosított Személyek által harmadik személyeknek a jelen biztosítási szerződés értelmében okozott károkért megfizetni tartozik, amennyiben ezen káreseményeket előidéző jogellenes és károkozó magatartás 2013.10.03. előtt,

- a 15 000 000 Ft /kár és 40 000 000,- Ft/év emelt limit vonatkozásában 2014.01.04 előtt,
- az 50 000 000 Ft /kár és 100 000 000 Ft /év vonatkozásában pedig 2014.05.22 előtt valósult meg.
- az 50 000 000 Ft /kár és 400.000.000,-Ft/év vonatkozásában pedig 2014.11.06. előtt valósult meg.
- a 200 000 000 Ft /kár és 1.000.000.000,- Ft/év vonatkozásában 2016.augusztus 26.. előtt valósult meg.
- a 200 000 000 Ft /kár és 500.000.000,- Ft/év vonatkozásában 2017. november 05. előtt valósult meg.

## **2. KÁRTÉRÍTÉSI LIMITRE VONATKOZÓ FÜGGELÉK**

A felek jóváhagyólag elfogadták és tudomásul vették, hogy e függelék értelmében a jelen biztosítási szerződés külön nevesített projektek esetében káreseményenként maximum 200.000.000,- Ft-, éves kárkifizetés tekintetében 500.000.000,- Ft limit erejéig áll helyt, a vonatkozó fedezetigazolásokat is eszerint állítja ki a biztosító.

## **3. A BIZTOSÍTÁSI IDŐSZAK KITERJESZTÉSE (KITERJESZTETT FELFEDEZÉSI IDŐSZAK)**

A felek jóváhagyólag elfogadták és tudomásul vették, hogy e függelék értelmében a jelen biztosítási szerződés biztosítás feltételének 2. 2. pontja az alábbiakkal egészül ki:

A Biztosított jogosult 60 hónap kiterjesztett felfedezési időszakra egyszeri, a mindenkor évi díj 120 %-os díjának felszámításával.

A kiterjesztett felfedezési időszakra vonatkozóan 2.2 pontban foglaltak érvényesek.

## **4. A BIZTOSÍTOTTAK EGYMÁSNAK OKOZOTT KÁRAI KIZÁRÁS**

A felek kölcsönösen elfogadták és jóváhagyólag tudomásul vették, hogy a Biztosító nem vállal felelősséget azon kárigényekért, amelyek közvetve vagy közvetlenül azon alapulnak, annak betudhatóak, abból erednek, vagy annak a következményei, illetve akármilyen módon kapcsolódnak bármely, a Biztosított ellen indított perhez vagy a Biztosítottal szemben támasztott kárigényhez, amelyet jelen kötvény bármely másik Biztosítottja vagy bármely olyan személy vagy társaság támasztott, amelynek pénzügyi vagy irányítási érdekeltsége van a Biztosított tevékenységében, hacsak az ilyen kárigény nem egy független harmadik személytől ered és a Biztosított által nyújtott vagy teljesített szolgáltatásokból származik.

**Biztosítási Részletező a(z)  
Perfektum Projekt Kft.  
részére**

**Kötvényszám:** 126 0000600

**Szerződő neve:** Perfektum Projekt Kft.  
**Szerződő címe:** 1036 Budapest, Perc u. 2.

**Biztosított neve:** Perfektum Projekt Kft.  
**Biztosított címe:** 1036 Budapest, Perc u. 2.

**Együttbiztosított:** Az együttbiztosított felelőssége kizárólag a szerződő biztosított tevékenységére terjed ki

**Perfektum Mérnöki Kft.**  
1036 Budapest, Perc u. 2.

**Perfektum PR Kft.**  
1036 Budapest, Perc u. 2.

**Perfektum Építész Kft.**  
1036 Budapest, Perc u. 2.

**Profektum Tanácsadó Kft.**  
1036 Budapest, Perc u. 2.

**A Biztosított és fenti együttbiztosítottak szerződéses alvállalkozói kizárólag a biztosított tevékenység vonatkozásában**

**Biztosított tevékenysége:** Műszaki tanácsadás, műszaki ellenőrzés, műszaki szakértés, mérnöki tevékenység, FIDIC mérnöki tevékenység, tervezői tevékenység, tervezői művezetés, minőségbiztosítási feladatok, építészmérnöki tevékenység  
Műszaki tervezési és műszaki ellenőrzési feladatokhoz kapcsolódó magas- és mélyépítési munkák generálkivitelezése kizárólag a Perfektum Mérnöki Kft. és a Perfektum Építész Kft. vonatkozásában  
Szakértői munkák: tartószerkezet felmérése, anyagtani vizsgálata, tartószerkezet ellenőrzése, falnedvesség vizsgálata, falszigetelési tanulmányterv készítése.  
Kivitelezési munka: alapfeltárások végzése  
Teljes körű projektmenedzsment  
Megvalósíthatósági tanulmány készítése  
Pályázatírás, Költség-haszon elemzés (CBA) készítés  
PR és konfliktuskezelési tevékenység ellátása  
Marketing és PR kommunikáció, rendezvényszervezés és lebonyolítás

**Kockázatviselés kezdete:** 2018. november 10. (0:00)

**Biztosítás tartama:** határozatlan



<b>Évforduló:</b>	minden év november 10.
<b>Biztosító:</b>	Colonnade Insurance S.A. Magyarországi Fióktelepe H-1139 Budapest, Váci út 99. Tel.: (36 1) 460 1400
<b>Kárbejelentés:</b>	<a href="mailto:vagyonkar@colonnade.hu">vagyonkar@colonnade.hu</a>
<b>Biztosítási fedezet típusa:</b>	Általános Polgári Jogi Felelősségbiztosítás Szolgáltatás felelősségbiztosítás
<b>Kártérítési limit:</b>	50 000 000 Ft/kár és év összesen, kombináltan a fenti fedezetekre
<b>Területi Hatály:</b>	Magyarország
<b>Alkalmazott jog:</b>	magyar
<b>Önrészesedés:</b>	a kár 10%-a, de minimum 100 000 Ft/kár
<b>Éves árbevétel:</b>	500.000.000 Ft
<b>Éves Biztosítási díj:</b>	450.000 Ft
<b>Díjfizetés módja:</b>	banki átutalás
<b>Díjfizetés ütemezése:</b>	éves
<b>A biztosítás feltételrendszere:</b>	Colonnade Insurance S.A. Magyarországi Fióktelepének CM-003-2017 sz. feltételrendszer általános, illetve a fent megjelölt biztosítási fedezetekre vonatkozó fejezetei A feltételszöveg alábbi pontja törlésre kerül: I. Fejezet Általános Polgári Jogi Felelősségbiztosítás, Kizárások 8) p) pont Szolgáltatás felelősségbiztosítás kiterjesztés A-003-2017
<b>Kizárások:</b>	A fent megjelölt feltételrendszer általános kizárásai, beleértve/továbbá: Dologi károkból eredő következményi károk kizárása Szakmai felelősségbiztosítás alá eső károk kizárása Hatékonyság kizárás: Jelen biztosítási fedezet nem terjed ki azon felelősségi károokra, amelyek abból erednek, ha a Termék/Szolgáltatás részben vagy egészben nem felel meg a felhasználási céljának vagy funkciójának és /vagy működésének hatékonysága, minősége vagy a Termék/Szolgáltatás tartóssága nem felel meg a garantált vagy vállalt értékeknek.



**Egyéb rendelkezések:**

A jogvédelmi költségek a fedezet részét képezik és azok a biztosítási limiten belül értendők

Szerződéses alvállalkozók fedezete: amennyiben a szerződéses alvállalkozó rendelkezik érvényes felelősségbiztosítási fedezettel abban az esetben jelen biztosítási ajánlat csak kiegészítő fedezetet nyújt arra az esetre, ha a szerződés alvállalkozó biztosítási fedezetének limitjét az adott káresemény kimeríti.

Budapest, 2018. november 10.

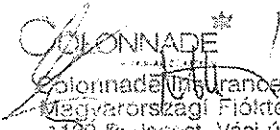
  
OLONNADE\* -07-  
Olonnade Insurance S.A.  
Magyarországi Fióktelepe  
1139 Budapest, Váci út 93.

**FEDEZETIGAZOLÁS  
SZAKMAI FELELŐSSÉGBIZTOSÍTÁSRÓL**

**Biztosító:** Colonnade Insurance S.A. Magyarországi Fióktelepe  
H-1139 Budapest, Váci Út 99.  
Tel.: (36 1) 460 1400

**Szerződés száma:** 421 0000051 / EGY PROJEKTRÉ SZÓLÓ IGAZOLÁS

<b>Szerződő</b>	Perfektum Projekt Kft. 1036 Budapest, Perc u. 2.	
<b>Biztosított</b>	Perfektum Mérnöki Kft., Perfektum Építész Kft. 1036 Budapest, Perc u. 2. és munkatársai, alvállalkozói	
<b>Biztosított adatai</b>	Cégjegyzékszám: 01-09-274406 Adószám: 25424959-2-41	
<b>Szakmai tevékenység</b>	Műszaki tanácsadás, műszaki ellenőrzés, műszaki szakértés, mérnöki tevékenység, FIDIC mérnöki tevékenység, tervezői tevékenység, tervezői művezetés, minőségbiztosítási feladatok, építésmérnöki tevékenység, fizikai és egyéb mérnök igazságügyi szakértői tevékenység Részleteiben: Szakértői munka <ul style="list-style-type: none"> <li>• a tartószerkezetek felmérése,</li> <li>• anyagtani vizsgálata,</li> <li>• tartószerkezeti ellenőrzése,</li> <li>• falnedvesség vizsgálata,</li> <li>• falszigetelési tanulmányterv készítése</li> <li>• Alapfeltárások felügyelete, régészeti felügyelet biztosítása</li> </ul>	
<b>Biztosított projekt</b>	<i>Az MTA Székház és Könyvtár Rekonstrukciós munkálatainak előkészítése, tartószerkezeti és falszigetelési szakértés, alapfeltárással</i>	
<b>Biztosítási időszak</b>	Biztosítási időszak	2018. 11. 06 - 2019.11.05
	Biztosítási fedezet időtartama:	határozatlan, automatikus évenkénti megújítással
<b>Kártérítési limit a megnevezett projektre:</b>	50.000.000,-Ft / kár és 50.000.000,-Ft/ biztosított időszak /projekt időszak	
<b>Önrészesedés</b>	10%, min. 250.000,- Ft / káresemény	
<b>Területi hatály</b>	Európa	
<b>Biztosítási feltételek</b>	A Colonnade Insurance S.A. Magyarországi Fióktelepe Szakmai Felelősségbiztosítása Tervezők, Mérnökök részére 003-2017	

Jelen biztosítás fedezi a megnevezett munka kapcsán a projekt tevékenységgel okozott személyi sérüléssel és dologi károkat valamint a tisztán pénzügyi veszteséget akár a Megbízó, akár 3. személy részéről merül fel.

*Szerződő kötelezi magát, hogy jelen biztosítást a projekt 5 év utófedezete időtartamáig fenntartja. A biztosító igazolja, hogy a kötvényben szereplő "Kiterjesztett bejelentési időszak" a kár bekövetkezése és bejelentése szempontjából releváns.*

*A fent részletezett biztosítás a feltüntetett biztosítási időszakra díjjal fedezett.*

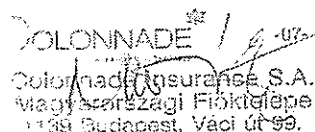

COLONNADE  
Colonnade Insurance S.A.  
Magyarországi Fióktelepe  
1139 Budapest, Váci út 99.

## FEDEZETIGAZOLÁS

### ÁLTALÁNOS- és SZOLGÁLTATÁS FELELŐSSÉGBIZTOSÍTÁSRÓL

**Biztosító:** Colonnade Insurance S.A. Magyarországi Fióktelepe  
H-1139 Budapest, Váci út 99.  
Tel.: (36 1) 460 1400

**Szerződés száma:** 126 0000600 / EGY PROJEKTRÉ SZÓLÓ IGAZOLÁS

<b>Szerződő</b>	Perfektum Projekt Kft. 1036 Budapest, Perc u. 2.	
<b>Biztosított</b>	Perfektum Mérnöki Kft. 1036 Budapest, Perc u. 2. és Perfektum Építész Kft. 1036 Budapest, Perc u. 2. és alvállalkozói	
<b>Biztosított adatai</b>	Cégjegyzékszám: 01-09-274406 Adószám: 25424959-2-41	
<b>Szakmai tevékenység</b>	A Magyar Tudományos Akadémia Székházának és az MTA Könyvtár és Információs Központ alapozási tartószerkezeti vizsgálata.  Műszaki tervezés, tervezői művezerés, fizikai és egyéb mérnök igazságügyi szakértői tevékenység  Részleteiben: Szakértői munka <ul style="list-style-type: none"> <li>• a tartószerkezetek felmérése,</li> <li>• anyagtani vizsgálata,</li> <li>• tartószerkezeti ellenőrzése,</li> <li>• falnedvesség vizsgálata,</li> <li>• falszigetelési tanulmányterv készítése</li> </ul> Kivitelezési munka: alapfeltárások végzése, régészeti felügyelet biztosítása	
<b>Biztosított projekt</b>	<i>Az MTA Székház és Könyvtár Rekonstrukciós munkálatainak előkészítése, tartószerkezeti és falszigetelési szakértés, alapfeltárással</i>	
<b>Biztosítási időszak</b>	<b>Biztosítási időszak</b>	2018.11.10. (0:00) – 2019.11.09. (24:00)
	<b>Biztosítási fedezet időtartama:</b>	határozatlan, automatikus évenkénti megújítással
<b>Kártérítési limit a megnevezett projektre:</b>	50.000.000,-Ft / kár és 50.000.000,-Ft/ év A fenti limit kombináltan értendő a biztosítási fedezetekre, továbbá a xxxx kötvényszámú szerződésben megjelölt biztosított tevékenység vonatkozásában	
<b>Önrészesedés</b>	10%, min. 100.000,- Ft / káresemény	
<b>Területi hatály</b>	Magyarország	
<b>Biztosítási feltételek</b>	Colonnade Insurance S.A. Magyarországi Fióktelepének CM-003-2017 sz. feltételrendszer általános, illetve a fent megjelölt biztosítási fedezetekre vonatkozó fejezetei Szolgáltatás felelősségbiztosítás kiterjesztés A-003-2017	

A fent részletezett biztosítás a feltüntetett biztosítási időszakra díjjal fedezett.  
Szerződő kötelezi magát, hogy jelen biztosítást a projekt 1 év utófedezete időtartamáig fenntartja.



B2018/3/13-24/2.18.31

2018 AUG. 03

BUDAPEST FŐVÁROS  
KORMÁNYHIVATALA

V. KERÜLETI HIVATALA

Ügyiratszám: BP-05/107/02273-3/2018

Ügyintéző: Leposa László / Böröczky Blanka /  
Jakab Dániel / dr. Mikus Judit

Telefon: +36 (1) 454-0715

E-mail: epitesugy-pest@05kh.bfkh.gov.hu

Tárgy: Budapest V. kerület közigazgatási területe.

A Magyar Tudományos Akadémia Székház és Könyvtár épületek rekonstrukciójának előkészítő munkái keretében a tartószerkezeti és szigetelési szakértői tevékenység elvégzésével összefüggésben alapfeltárássra, valamint az alapozás mintavételével, roncsolással járó vizsgálatára vonatkozó örökségvédelmi engedély iránti kérelem ügye.

Műemlék: 15440

Műemléki jelentőségű terület: 15001

Világörökség: [30479], [30480]

Régészeti lelőhely: 15505, 66156

Ügyfél neve: MTA LGK

Ügyfél címe: 1112 Budapest, Budaörsi út 45. szám

Melléklet: –

Hív. szám: –

Budapest Főváros Kormányhivatala V. Kerületi Hivatala (a továbbiakban: BFKH V. Kerületi Hivatala) hatáskörében eljárva a tárgyi ingatlanokra vonatkozó, közigazgatási hatósági ügyben meghozom az alábbi döntést.

H A T Á R O Z A T

A Magyar Tudományos Akadémia Létesítménygazdálkodási Központ (1112 Budapest, Budaörsi út 45. szám, a továbbiakban: Építetű) által előterjesztett kérelemre, a Budapest V. kerület, Széchenyi István tér 9. szám alatti, 24569 helyrajzi számú – a Magyar Tudományos Akadémia (1051 Budapest, Nádor utca 7. szám) kizárólagos tulajdonában lévő, továbbá a Budapesti Elektromos Művek Nyrt (1132 Budapest, Váci út 72-74. szám) ingyenes használati jogával, az ELMŰ Hálózati Kft. (1132 Budapest, Váci út 72-74. szám) vezetékjogával, valamint a Magyar Állam elővásárlási jogával terhelt – 3319 m<sup>2</sup> területű, kivett irodaház megnevezésű, a Budapest V. kerület, Arany János utca 1. szám alatti, 24570 helyrajzi számú – a Magyar Tudományos Akadémia (1051 Budapest, Nádor utca 7. szám) kizárólagos tulajdonában lévő, valamint a Magyar Állam elővásárlási jogával terhelt – 1046 m<sup>2</sup> területű, kivett udvar és könyvtár megnevezésű, a Budapest V. kerület, Széchenyi rakpart, (24568) helyrajzi számú – Belváros-Lipótváros Budapest Főváros V. kerület Önkormányzata (1051 Budapest, Erzsébet tér 4. szám) kizárólagos tulajdonában lévő, továbbá az ELMŰ Hálózati Kft. (1132 Budapest, Váci út 72-74. szám) vezetékjogaival, valamint a Magyar Állam elővásárlási jogával terhelt – 5948 m<sup>2</sup> területű, kivett közterület megnevezésű, a Budapest V. kerület, Széchenyi István tér, (24499) helyrajzi számú – Budapest Főváros Önkormányzata (1052 Budapest, Városház utca 9-11. szám) kizárólagos tulajdonában lévő, továbbá az ELMŰ Hálózati Kft. (1132 Budapest, Váci út 72-74. szám) vezetékjogaival, a 24499/0/A helyrajzi számú ingatlant illető földhasználati szolgálmi joggal, valamint a Magyar Állam elővásárlási és közérdekű használati jogával terhelt – 26383 m<sup>2</sup> területű, kivett közterület megnevezésű, a Budapest V. kerület, Akadémia utca, (24666) helyrajzi számú – Belváros-Lipótváros Budapest Főváros V. kerület Önkormányzata (1051 Budapest, Erzsébet tér 4. szám) kizárólagos tulajdonában lévő, továbbá az ELMŰ Hálózati Kft. (1132 Budapest, Váci út 72-74. szám) vezetékjogaival, valamint a Magyar Állam elővásárlási jogával terhelt – 6439 m<sup>2</sup> területű, kivett közterület megnevezésű és a Budapest V. kerület, Arany János utca, (24645) helyrajzi számú – Belváros-Lipótváros Budapest Főváros V. kerület Önkormányzata (1051 Budapest, Erzsébet tér 4. szám) kizárólagos tulajdonában lévő, továbbá az ELMŰ Hálózati Kft. (1132 Budapest, Váci út 72-74. szám) vezetékjogaival, valamint a Magyar Állam elővásárlási jogával terhelt – 806 m<sup>2</sup> területű,

Hatósági Főosztály

Építésügyi és Örökségvédelmi Osztály

cím/levélezési cím: 1051 Budapest, Sas u. 19. – postafiók: 1368 Bp., Pf. 205. – telefon: +36 (1) 485-6906

E-mail: epitesugy-pest@05kh.bfkh.gov.hu - Honlap: www.kormanyhivatal.hu

kivett közterület megnevezésű ingatlanokon a Magyar Tudományos Akadémia Székház és Könyvtár épületek rekonstrukciójának előkészítő munkái keretében a tartószerkezeti és szigetelési szakértői tevékenység elvégzésével összefüggésben az alapfeltáráshoz és az alapozás mintavétel, roncsolással járó vizsgálatához szükséges, 30 cm mélységet meghaladó földmunkákra vonatkozóan – a kérelem mellékleteként benyújtott dokumentációban foglaltak szerint –

a z ö r ö k s é g v é d e l m i e n g e d é l y t m e g a d o m .

Örökségvédelmi szempontból az alábbi feltételeket teszem:

1. Az alapszerkezetek roncsolással járó vizsgálatával és mintavételével összefüggésben szükséges földmunka végezése (az elejétől a végéig) régészeti megfigyelés mellett végezhető. A régészeti megfigyelés megkezdését, annak megkezdése előtt legalább öt nappal a külön jogszabályban meghatározott adattartalommal Budapest Főváros Kormányhivatala V. Kerületi Hivatala Hatósági Főosztály Építésügyi és Örökségvédelmi Osztályához (1051 Budapest, Sas u. 19. szám, a továbbiakban: BFKH V. Kerületi Hivatalához) be kell jelenteni. A régészeti megfigyelés megtörténtét igazoló iratot BFKH. V. Kerületi Hivatalának meg kell küldeni.

A régészeti megfigyelés elmulasztása esetén az Építetőt örökségvédelmi bírsággal kell sújtani.

2. Ha a régészeti megfigyelés során régészeti bontómunka válik szükségessé, akkor - legalább a beruházási földmunkával érintett mélységig - az előkerült régészeti jelenség vonatkozásában a régészeti bontómunkát és az elsődleges leletfeldolgozást a régészeti megfigyelés keretében kell elvégezni. A régészeti bontómunka megkezdését a külön jogszabályban meghatározott adattartalommal BFKH V. Kerületi Hivatalához be kell jelenteni.
3. Ha a régészeti megfigyelés mellett végzett kivitelezési munkák során régészeti leletek kerülnek elő, azok szakszerű feltárásról, dokumentálásáról és védelméről gondoskodni kell, valamint az előkerült régészeti leletek mértékétől függően megelőző (és próba) régészeti feltárást kell végezni. A régészeti örökség elemei eredeti helyzetükből csak régészeti feltárást keretében mozdíthatók el.
4. A régészeti szakfeladatok elvégzésére a tárgyban megjelölt területen a Budapesti Történeti Múzeum (a továbbiakban BTM) jogosult.

A BTM a régészeti szakfeladat (régészeti megfigyelés) ellátását az Építetővel megkötött megállapodást követően kezdi meg.

A BTM elérhetőségei:

telefonszám: BTM Ásatási Iroda +36 (1) 487-8816

cím: 1014 Budapest, Szent György tér 2

e-mail: btm@mail.btm.hu

5. Felhívom az Építető figyelmét arra, hogy örökségvédelmi bírsággal (a továbbiakban bírság) kell sújtani amennyiben
  - a kulturális örökség védelméről szóló törvényben vagy más jogszabályban engedélyhez kötött tevékenységet a védetté nyilvánított vagy e törvény erejénél fogva védelem alatt álló kulturális örökségi elemen engedély vagy tudomásul vétel nélkül vagy attól eltérő módon végzi,
  - a védetté nyilvánított vagy e törvény erejénél fogva védelem alatt álló kulturális örökség elemeit jogellenesen megsemmisíti vagy megrongálja, valamint
  - a védett kulturális örökségi elemet kötelezettségének elmulasztásával veszélyeztetni,
  - régészeti feltárást feltárási jogosultság nélkül vagy műemléki területen szakértői tevékenységet szakértői jogosultság nélkül végez,
  - nyilvántartott régészeti lelőhelyen a hatóság engedélye vagy nyilatkozata nélkül beruházást valósít meg.

Bírsággal sújtható az, aki a jogszabály által előírt bejelentési kötelezettségének nem tesz eleget.

A tervezett építési munkák főbb műszaki jellemzői a következők:

A Magyar Tudományos Akadémia (a továbbiakban: MTA) Székház (Budapest V. kerület, Széchenyi tér 9., a továbbiakban: Székház) – Könyvtár és Információs Központ (Budapest V. kerület, Arany János utca 1., a továbbiakban: Könyvtár) épületek rekonstrukciójának előkészítő munkái keretében az alapozási szerkezetek vonatkozásában tartószerkezeti és szigetelési szakértői tevékenység elvégzése tervezett, amellyel összefüggésben alapfeltárás és az alapozás mintavétellel, roncsolással járó vizsgálata szükséges, az utólagos talajvíz elleni szigetelés szükségességének megállapításához és a beavatkozás mértékének, annak lehetséges műszaki megoldásainak meghatározásához, valamint a további tervezés elősegítésére.

Az alapfeltárások elvégzése az alábbi helyeken tervezett:

I. jelű alapfeltárás: a Székház Széchenyi térre néző főhomlokzatán, a rizalit keleti oldali belső sarkánál,

II. jelű alapfeltárás: a Székház belső udvarán, az átkötő-szárny előtti falszakaszon,

III. jelű alapfeltárás: a Székház és a Könyvtár épület csatlakozásánál, a Széchenyi rakparti homlokzaton,

V. jelű alapfeltárás: a Könyvtár Arany János utcai homlokzatán,

VI. jelű alapfeltárás: a Székház Széchenyi rakparti homlokzatán, a Széchenyi tér sarkánál,

VII. jelű alapfeltárás: a Székház belső udvarán, a félköríves lépcsőház ajtó melletti nyugati falszakaszon,

VIII. jelű alapfeltárás: a Székház Széchenyi rakparti homlokzatán a megszüntetett alagútnál.

A feltárási munkák megvalósítása két ütemben tervezett: az I. ütemben a III., VI., VII. és VIII. kutatóárok, a II. ütemben az I., II. és V. kutatóárok kialakítása. A munkatér lehatárolása dűcokkal megtámasztott pátria lemezekkel tervezett.

A munkagödrök kialakítását követően elvégzésre kerülnek a szükséges helyszíni vizsgálatok, illetve elkészítésre kerülnek a roncsolásos mintavételezések és azok helyreállítása. A tervezett tevékenység elvégzését követően a munkagödrök visszatöltésre, a feltárás miatt felbontott burkolatok az eredeti állapot szerint helyreállításra kerülnek.

**Az örökségvédelmi engedélyem feltételei, figyelemfelhívásai és tájékoztatásai a következők:**

Ez az örökségvédelmi engedély nem mentesíti az Építőt az építési tevékenység megkezdéséhez és végzéséhez szükséges más hatósági engedélyek, nyilatkozatok vagy hozzájárulások megszerzésének kötelezettsége alól, valamint az építési munkával kapcsolatos polgári jogi igényt nem dönt el.

Építési tevékenységet végezni – ha jogszabály eltérően nem rendelkezik – csak a végleges örökségvédelmi engedélynek, továbbá a hozzá tartozódokumentációban foglaltaknak megfelelően szabad.

A munka csak a kerületi önkormányzat zajrendeletében meghatározott időben végezhető.

Építménybe építési terméket csak az építményekre vonatkozó alapvető követelmények teljesülése mellett szabad betervezni, illetve beépíteni.

Az örökségvédelmi engedély e határozat véglegessé válásától számított egy évig jogosít a tevékenység végzésére.

A jelen örökségvédelmi engedély alapján végezni tervezett tevékenység megkezdését megelőzően tíz nappal a tevékenység tényleges végzésének megkezdését a hatóságnak be kell jelenteni.

A Budapest V. kerület, Széchenyi tér 9. szám alatti, 24569 helyrajzi számú ingatlanon a műemlék épület szerkezeteit érintő, a tartószerkezeti és szigetelési szakértői tevékenység elvégzésével összefüggésben tervezett alapfeltárásra, valamint az alapozás mintavétellel, roncsolással járó vizsgálatára vonatkozó tevékenységek – amely örökségvédelmi bejelentéshez kötött tevékenységek - befejezését BFKH V. Kerületi Hivatalának be kell jelenteni. A befejezés bejelentésének határideje a befejezést követő 15 nap.

Amennyiben a Budapest V. kerület, Széchenyi tér 9. szám alatti, 24569 helyrajzi számú ingatlanon a műemlék épület szerkezeteit érintő, a tartószerkezeti és szigetelési szakértői tevékenység elvégzésével összefüggésben tervezett alapfeltárás roncsolással járó vizsgálatára vonatkozó tevékenységek – mely örökségvédelmi bejelentéshez kötött tevékenységek – tekintetében a megvalósult állapot a hatóság által

tudomásul vett tervtől eltér, abban az esetben a beavatkozást követő állapotdokumentációt kell benyújtani, a tevékenység befejezését követő 15 napon belül.

Felhívom a figyelmet arra, hogy aki a jogszabály által előírt bejelentési kötelezettségének nem tesz eleget, örökségvédelmi bírsággal sújtható.

Jelen döntésem a közzététellel végleges.

Határozatom ellen fellebbezésnek helye nincs.

A döntés ellen az ügyfelek jogsérelemre hivatkozással közigazgatási pert indíthatnak.

A keresetlevelet BFKH V. Kerületi Hivatalánál, a Fővárosi Közigazgatási és Munkaügyi Bíróságnak (1027 Budapest, Tölgyfa u. 1-3.) címezve, döntésem közzétételétől számított 30 napon belül lehet benyújtani, vagy ajánlott küldeményként postára adni.

A keresetlevél benyújtásának a döntés hatályosulására nincs halasztó hatálya, a keresetlevélben azonnali jogvédelem – és annak keretében a keresetlevél benyújtása halasztó hatályának elrendelése - kérhető.

A végrehajtás a kérelemnek a végrehajtást foganatosító szerv tudomására jutásától annak elbírálásáig, de legkésőbb az elbírálásra nyitva álló határidő elteltéig nem foganatosítható.

A bíróság a pert tárgyaláson kívül bírálja el. Ha azonban a felek bármelyike tárgyalás tartását kéri, és azt a bíróság is szükségesnek tartja, abban az esetben a bíróság tárgyalást tart. Ha az alperes a keresetet az első tárgyalást megelőzően teljes egészében alaposnak ismeri el, vagy a közigazgatási cselekmény olyan lényeges alaki hiányosságban szenved, amely miatt nem létezőnek kell tekinteni, a bíróság a pert tárgyaláson kívül bírálhatja el. Nem lehet a pert tárgyaláson kívül elbírálni, ha - az okirati bizonyítást ide nem értve - bizonyítást kell lefolytatni.

Tárgyalás tartását az ügyfél a keresetlevélben, a közigazgatási szerv a védiratban kérheti. Tárgyalás tartása a perbelépési kérelemben, illetve a perbevonásától vagy a perbeállítástól számított tizenöt napon belül is kérhető. A tárgyalás tartása iránti kérelem elmulasztása miatt igazolásnak nincs helye.

A bírósági eljárás illetékköteles, de a feleket illetékfeljegyzési jog illeti meg.

A bírósági felülvizsgálati kérelem előterjesztésére nyitva álló időben, a vonatkozó iratanyag BFKH V. Kerületi Hivatala Hatósági Főosztály Építésügyi és Örökségvédelmi Osztályán (1051 Budapest, Sas utca 19.), ügyfélfogadási időben (hétfőn: 13<sup>00</sup> órától – 16<sup>00</sup> óráig, szerdán: 9<sup>00</sup> órától - 16<sup>00</sup> óráig) megtekinthető.

Eljárásom során egyéb eljárási költséget nem állapítottam meg.

## I N D O K O L Á S

Építető által BFKH V. Kerületi Hivatala előtt előterjesztett kérelemre a tárgyi ingatlanokon a Magyar Tudományos Akadémia Székház és Könyvtár épületek rekonstrukciójának előkészítő munkái keretében a tartószerkezeti és szigetelési szakértői tevékenység elvégzésével összefüggésben alapfeltárássra, valamint az alapozás mintavétellel, roncsolással járó vizsgálatára vonatkozóan örökségvédelmi hatósági engedélyezési eljárás indult.

A kérelmet és mellékleteit megvizsgálva, a tervezett építési munkák tekintetében a kérelem benyújtásakor hatályos jogszabályi előírásokban foglaltakra figyelemmel a következőket állapítottam meg:

A kérelem a Magyar Tudományos Akadémia Székház (Budapest V. kerület, Széchenyi tér 9. szám) és Könyvtár (Budapest V. kerület, Arany János utca 1. szám) épületek rekonstrukciójának előkészítő munkái keretében, a tartószerkezeti és szigetelési szakértői tevékenység elvégzésével összefüggésben alapfeltárássra, valamint az alapozás mintavétellel, roncsolással járó vizsgálatára vonatkozik. A tervezett tevékenység érinti az épületekkel közvetlenül szomszédos közterületi ingatlanokat is.



A kulturális örökség védelméért felelős miniszter által vezetett közhiteles nyilvántartás adatai szerint, a kérelemmel érintett:

- Budapest V. kerület, Széchenyi tér 9. szám alatti, 24569 helyrajzi számú ingatlan a kulturális örökség védelméről szóló 2001. évi LXIV. törvény (a továbbiakban: Kötv.) 7. § 35. pontja szerinti régészeti lelőhely, amely a nyilvántartásban 66156 azonosító számon szerepel, továbbá 15440 törzsszámon nyilvántartott műemlék – Magyar Tudományos Akadémia –, továbbá a 15001 törzsszámon nyilvántartott műemléki jelentőségű területen és a világörökségről szóló 2011. évi LXXVII. törvény (a továbbiakban: Vötv.) szerinti [30479] azonosító számon nyilvántartott világörökségi területen található,
- Budapest V. kerület, Arany János utca 1. szám alatti, 24570 helyrajzi számú ingatlan a Kötv. 7. § 35. pontja szerinti régészeti lelőhely, amely a nyilvántartásban 66156 azonosító számon szerepel, továbbá a 15001 törzsszámon nyilvántartott műemléki jelentőségű területen és a Vötv. szerinti [30479] azonosító számon nyilvántartott világörökségi területen található,
- Budapest V. kerület, Széchenyi rakpart, (24568) helyrajzi számú ingatlan a Kötv. 7. § 35. pontja szerinti régészeti lelőhely, amely a nyilvántartásban 66156 azonosító számon szerepel, továbbá a 15001 törzsszámon nyilvántartott műemléki jelentőségű területen és a Vötv. szerinti, a [30479] azonosító számon nyilvántartott világörökségi területen található,
- Budapest V. kerület, Széchenyi István tér, (24499) helyrajzi számú ingatlan a Kötv. 7. § 35. pontja szerinti régészeti lelőhely, amely a nyilvántartásban 15505 és 66156 azonosító számokon szerepel, továbbá a 15001 törzsszámon nyilvántartott műemléki jelentőségű területen és a Vötv. szerinti [30479] azonosító számon nyilvántartott világörökségi területen található,
- Budapest V. kerület, Akadémia utca, (24666) helyrajzi számú ingatlan a Kötv. 7. § 35. pontja szerinti régészeti lelőhely, amely a nyilvántartásban 66156 azonosító számon szerepel, továbbá a 15001 törzsszámon nyilvántartott műemléki jelentőségű területen és a Vötv. szerinti [30479] és [30480] azonosító számokon nyilvántartott világörökségi területen található,
- Budapest V. kerület, Arany János utca, (24645) helyrajzi számú ingatlan a Kötv. 7. § 35. pontja szerinti régészeti lelőhely, amely a nyilvántartásban 66156 azonosító számon szerepel, továbbá a 15001 törzsszámon nyilvántartott műemléki jelentőségű területen és a Vötv. szerinti [30479] azonosító számon nyilvántartott világörökségi területen található,

Az épített környezet alakításáról és védelméről szóló 1997. évi LXXVIII. törvény (a továbbiakban: Étv.) 34. § (1) bekezdése szerint építési tevékenység megkezdéséhez és folytatásához jogszabályban meghatározott esetekben az építésügyi hatóság eljárásának lefolytatása szükséges.

Az építésügyi és építésfelügyeleti hatósági eljárásokról és ellenőrzésekről, valamint az építésügyi hatósági szolgáltatásokról szóló 312/2012. (XI. 8.) Korm. rendelet 1. melléklete alapján a tervezett tevékenység elvégzése nem kötött építési engedélyhez.

A Kötv. 63. § (3) bekezdésében meghatározottak figyelembevételével és a kulturális örökség védelmével kapcsolatos szabályokról szóló 68/2018. (IV. 9.) Korm. rendelet (a továbbiakban: 68/2018. R.) 53. § (1) bekezdés a) pontja alapján minden 30 centiméter mélységet meghaladó – más hatóság (örökségvédelmi szakhatóság hozzájárulásával vagy szakkérdés vizsgálata alapján kiadott) engedélyéhez nem kötött – földmunka, tereprendezés, depó, feltöltés, töltés létesítése védetté nyilvánított régészeti lelőhelyen az örökségvédelmi hatóság engedélyéhez kötött tevékenység.

A tervezett tevékenység elvégzésével – azaz az alapfeltárással, valamint az alapozás mintavétellel, roncsolással járó vizsgálatával – összefüggésben szükséges földmunka a 30 cm mélységet meghaladja.

A benyújtott örökségvédelmi engedély iránti kérelem és annak mellékletei – a hiánypótlást követően – a 68/2018. R.-ben előírt tartalmi követelményeknek megfelelnek.

BFKH V. Kerületi Hivatalának illetékes szakügyintézői a tárgyi ingatlanokon 2018. május 31-én helyszíni szemlét tartottak és – fényképfelvételek készítése mellett – megállapították, hogy a tervezett tevékenységet nem kezdték meg.

Eljárásom során megállapítottam, hogy a tervezett tevékenység a Kötv. és a 68/2018. R. előírásainak jelen döntésem rendelkező részében rögzített feltételekkel megfelel, azokkal nem ellentétes, ezért az örökségvédelmi engedélyt jelen határozatom rendelkező részében megadtam.

Az Ákr. 38. §-a az alábbiak szerint rendelkezik:

*„38. § A kérelmet tartalma szerint kell elbírálni akkor is, ha az nem egyezik az ügyfél által használt elnevezéssel.”*

A Kötv. 63. § (3) bekezdésében meghatározottak figyelembevételével és a 68/2018. R. 63. § (1) bekezdés b) pontjának ba) alpontja és 64. §-a alapján a védett műemléki érték felületeinek vagy szerkezeteinek fizikai beavatkozással, mintavétellel, roncsolással járó vizsgálata vagy kutatása az örökségvédelmi hatóság engedélye nélkül, a hatóság számára történő bejelentés alapján végezhető tevékenységek.

A fentiek, valamint a benyújtott kérelemben és annak mellékleteiben foglaltak alapján, a Budapest V. kerület, Széchenyi tér 9. szám alatti, 24569 helyrajzi számú ingatlanon a műemlék épület szerkezeteit érintő, a tartószerkezeti és szigetelési szakértői tevékenység elvégzésével összefüggésben tervezett alapfeltárássra, valamint az alapozás mintavétellel, roncsolással járó vizsgálatára vonatkozóan előterjesztett kérelmet – tartalma szerint – az örökségvédelmi hatóság számára tett bejelentésként bíráltam el.

A benyújtott kérelem és annak mellékletei a 68/2018. R. 65. §-ában és 66. §-ában és az ott megjelölt 12. mellékletben előírt tartalmi követelményeknek megfelelnek.

A 68/2018. R. 70. § (1) bekezdése:

*„70. § (1) A hatóság a bejelentést - az ÉTDR-ben való érkeztetését követő első munkanaptól számított tíz napon belül - jogszerű hallgatással - a (4) bekezdésben meghatározott esetek kivételével - tudomásul veszi és a tudomásulvétel tényét hatósági bizonyítvánnyal igazolja, ha a tulajdonos vagy meghatalmazottja a bejelentésben kéri a tevékenység tudomásulvételének írásba foglalását.*

A tervezett tevékenység elvégzésének tudomásulvételének írásba foglalását Építetőd nem kérelmezte.

A bejelentés mellékleteként benyújtott tervdokumentációt megvizsgálva megállapítottam, hogy a bejelentéssel érintett ingatlanon tervezett tevékenységek eleget tesznek a Kötv., valamint a 68/2018. R.-ben foglalt örökségvédelmi követelményeknek, ezért a bejelentést jogszerű hallgatással tudomásulvettem.

A határozatom rendelkező részében örökségvédelmi szempontból tett feltételeim az alábbi jogszabályhelyeken alapulnak:

1. A Kötv. 22. § (3) bekezdése az alábbiak szerint rendelkezik:

*„22. § (3) A nyilvántartási adatok és - ha rendelkezésre áll - az előzetes régészeti dokumentáció adatai, valamint a beruházás régészeti örökségre gyakorolt hatása alapján a védettségi fokozat figyelembevételével a hatóság - jogszabályban meghatározottak szerint - a megelőző feltárás keretében*

*a) régészeti megfigyelést ír elő, ha*

*aa) a tervezett tevékenység nem vagy csak csokóly mértékben érinti a nyilvántartott régészeti lelőhelyet és a régészeti örökség elemeit,*

*ab) a régészeti örökség elemeinek előfordulása szórványos,*

*ac) a beruházással kapcsolatos földmunka mélysége nem éri el a régészeti örökség elemeinek jelentkezési szintjét,*

*ad) a nyilvántartott régészeti lelőhely beruházással érintett területét korábban földmunkával bolygatták, vagy*

*ae) a beruházás műszaki jellege miatt a régészeti feladatellátás más módon nem végezhető el,”*

A régészeti megfigyelés megkezdésének bejelentését a 68/2018. R. 29. § (1) bekezdése alapján írtam elő.

A bejelentést a 68/2018. R. 7. mellékletben meghatározott tartalommal és mellékletekkel ellátott formanyomtatványon kell megtenni.

2. Az e pont szerinti kikötést a 68/2018. R. 35. § (1) és (2) bekezdései alapján írtam elő.

3. A Kötv. 24. § (2) bekezdésének alábbiakban hivatkozott pontjai, valamint a 19. § (2) bekezdése a következőképpen rendelkezik:

*„24. § (2) Ha régészeti feltárás nélkül régészeti emlék, lelet vagy annak tűnő tárgya kerül elő, a felfedező, a tevékenység felelős vezetője, az ingatlan tulajdonosa, az építtető vagy a kivitelező köteles*

*a) az általa folytatott tevékenységet azonnal abbahagyni,*

*b) a jegyző útján a Hivatalnak azt haladéktalanul bejelenteni, amely arról haladéktalanul tájékoztatja a mentő feltárás elvégzésére a 22. § (5) bekezdése szerint feltárásra jogosult intézményt és a hatóságot, valamint*

*c) a tevékenységet szüneteltetni, továbbá a helyszín és a lelet őrzéséről - a felelős őrzés szabályai szerint - a feltárásra jogosult intézmény intézkedéséig gondoskodni.”*

*„19. § (2) A régészeti örökség elemei eredeti helyzetükből csak régészeti feltárás keretében mozdíthatók el.”*

4. A Kötv. 20. § (4) bekezdésének a) pontjában előírtak szerint.

5. A Kötv. 82. § (1) bekezdésének a) pontja, valamint a c)–e) pontjai és (2) bekezdése alapján.

A határozatom rendelkező részében ismertetett feltételeket, figyelemfelhívásokat, általános előírásokat az épített környezet alakításáról és védelméről szóló 1997. évi LXXVIII. törvényben, a Kötv.-ben, valamint a 68/2018. R.-ben foglaltak alapján tettem.

A megvalósított munkára vonatkozó állapotdokumentáció benyújtását a 68/2018. R. 65. § (1) bekezdése, valamint 67. § (1) bekezdésének a) pontja és (2) bekezdése alapján írtam elő.

Az örökségvédelmi bírság kiszabásának lehetőségéről és mértékéről a Kötv. 82. § (1)-(2) bekezdésében foglaltak alapján adtam tájékoztatást.

Határozatomat a hivatkozott jogszabályok, valamint az általános közigazgatási rendtartásról szóló 2016. évi CL. törvény (a továbbiakban: Ákr.) 80. § (1) bekezdése alapján hoztam meg.

Az illetékekről szóló 1990. évi XCIII. törvény (a továbbiakban: Itv.) 29. § (1) bekezdése alapján az örökségvédelmi hatósági eljárásért illetéket kell fizetni.

Építtető az Itv. 5. § (1) bekezdésének d) pontja alapján, valamint az 5. § (2) bekezdésében foglaltak szerint benyújtott nyilatkozat alapján eljárásomban teljes személyes illetékmentességben részesül.

Eljárásom során egyéb eljárási költség nem merült fel, így annak viseléséről az Ákr. 129. § (1)-(2) bekezdéseiben foglaltak figyelembevételével rendelkezniem nem kellett.

A határozatom elleni fellebbezés lehetőségét a Kötv. 75/C. §-a és az Ákr. 116. § (1) bekezdése alapján zártam ki.

Az Ákr. 116. § (1) bekezdése:

*„116. § (1) Az ügyfél, vagy akire a döntés rendelkezést tartalmaz, az elsőfokú döntés ellen akkor fellebbezhet, ha azt törvény kifejezetten megengedi.”*

A Kötv. 75/C. §-a:

*„A hatóság által hozott döntéssel szemben nincs helye fellebbezésnek.”*

A határozat elleni közigazgatási per megindításának lehetőségét az Ákr. 82. § (1) bekezdése és 114. § (1) bekezdése alapján biztosítottam.

Az Ákr. 82. § (1) bekezdése:

*„82. § (1) A hatóság döntése végleges, ha azt a hatóság már - az e törvényben meghatározott kivételekkel - nem változtathatja meg. A véglegesség a döntés közzétételével áll be.”*

Az Ákr. 114. § (1) bekezdése:

„114. § (1) Az ügyfél - az önálló fellebbezéssel nem támadható végzések kivételével - a véglegessé váló döntés ellen közigazgatási pert indíthat. Fellebbezéssel támadható döntés esetén közigazgatási per akkor indítható, ha az arra jogosultak valamelyike fellebbezett és a fellebbezést elbírálták.”

A keresetlevél benyújtásával kapcsolatos tájékoztatásomat a közigazgatási perrendtartásról szóló 2017. évi I. törvény (a továbbiakban: Kp.) 157. § (1) bekezdése, 13. § (3) bekezdésének a) pontja, 37. § (1) bekezdésének f) pontja, 39. § (1) és (6) bekezdései, 50. §-a, 52. §-a, 77. § (1)-(4) bekezdései, a polgári perrendtartásról szóló 2016. évi CXXX. törvénynek – a Kp. 6. §-a és 36. § (1) bekezdésének e) pontja folytán alkalmazandó – 149. § (4) bekezdése, valamint az Itv. 37. § (1) bekezdése és 62. § (1) bekezdésének h) pontja alapján adtam.

BFKH V. Kerületi Hivatala döntési hatásköre és illetékessége az Ákr. 16. § (1) bekezdés a) pontján, a 68/2018. R. 3. § (1) bekezdésének a) pontján, valamint az ott megjelölt 1. melléklet 22. során meghatározottakon, valamint a fővárosi és megyei kormányhivatalokról, valamint a fővárosi és megyei kormányhivatalok kialakításával és a területi integrációval összefüggő törvénymódosításokról szóló 2010. évi CXXVI. törvény 3. § (2) bekezdésén, illetve a fővárosi és megyei kormányhivatalokról, valamint a járási (fővárosi kerületi) hivatalokról szóló 66/2015. (III. 30.) Korm. rendelet 2. § (1) bekezdésén, valamint 13. § b) pontján alapul.

Budapest, 2018. július 20.

dr. Nagy Júlia  
hivatalvezető megbízásából:



Kosztju Anikó,  
főosztályvezető-helyettes